

EN	ATTACHMENTS TO THE MANUAL	Legend
IT	ALLEGATI AL MANUALE	Legenda
ES	ADJUNTOS A EL MANUAL	Leyenda
PT	ANEXOS DO MANUAL	Escala
EL	ΠΑΡΑΡΤΗΜΑΤΑ ΟΔΗΓΙΩΝ	Πίνακας
DE	ANLAGEN ZU DIESEM HANDBUCH	Zeichenerklärung
FR	ANNEXES AU MANUEL	Légende
NL	INSTALLATIEDELEN IN DEZE GEBRUIKSHANDLEIDING	Legenda
SV	BILAGA TILL MANUALEN	Beskrivning
SU	KÄYTTÖOHJEEN LIITTEET	Kuvatekstit
NO	VEDLEGG TIL DENNE HÅNDBOKEN	Tegnforklaring
DA	BILAG TIL DENNE MANUAL	Tekstforklaring
PL	ZAŁĄCZNIKI DO PODRĘCZNIKA	Legenda
CS	PŘÍLOHY NÁVODU	Legenda
HU	A KÉZIKÖNYVNEK A MELLÉKLETEI	Jelmagyarázat
RU	ПРИЛОЖЕНИЯ К НАСТОЯЩЕМУ РУКОВОДСТВУ	Легенда
RO	ANEXE LA MANUALUL	Legendă
SL	PRILOGE K PRIROČNIKU	Legenda
HR	PRILOZI OVIH UPUTSTVA	Legenda
ET	KÄESOLEVA KÄSIRAAMATU LISAD	Legend
LT	INSTRUKCIJŲ PRIEDAI	Pavadinimas
LV	ROKASGRĀMATAS PIELIKUMI	Apzīmējumi
SK	PŘÍLOHY K TOMUTO NÁVODU	Legenda
BG	ПРИЛОЖЕНИЯ КЪМ ТОВА РЪКОВОДСТВО	Легенда

	1A1	1B1	1B2
EN	Electronic Controller	Drain solenoid valve coil	Liquid solenoid valve coil
IT	Controllore elettronico	Bobina elettrovalvola di scarico	Bobina elettrovalvola liquido
ES	Controlador electrónico	Bobina electro válvula de descarga	Bobina electro válvula de líquido
PT	Dispositivo de controlo electrónico	Bobine da electroválvula de descarga	Bobine da electroválvula de líquido
EL	Ηλεκτρονικός Ελεγκτής	πηνίο της ηλεκτρο-βαλβίδας αποστράγγισης	πηνίο της ηλεκτρο-βαλβίδας του υγρού
DE	Schalttafel	Ableitungselektronventilspule	Flüssigkeit elektronventilspule
FR	Contrôleur électronique	Bobine électrovalve de décharge	Bobine de l'électrovanne de liquide
NL	Besturing	Spoelektrouitlaat-ventiel	Vloeistof magneetventiel spoel
SV	Elektronisk styrenhet	Elektrisk reläventil	Elektrisk vätskeventil
SU	Elektroninen ohjain	Tyhjennyksen magneettiventtiilin hiili	Nestemäinen magneettiventtiilin kela
NO	Elektronisk styreenhet	Båndring til dreneringens magnetventil	Flytende magnetventil spoel
DA	Elektronisk styreapparat	Solenoideventilssole i afløbet	Spole i solenoideventilen af væske
PL	Tablica połączeń elektrycznych	Cewka zaworu ele-ktromagnetycznego odpływu	Cewka zaworu elektromagnetycznego cieczy
CS	Elektronický kontrolor	Cívka elektroventilu vypouštění	Cívka elektroventilu kapaliny
HU	Elektronikus vezérlő	Leeresztés mágnesszelep tekercso	Folyadék mágnesszelep tekercso
RU	Электронный контроллер	Обмотка электромагнитного сливного клапана	Катушка электромагнитного клапана жидкого
RO	Controler Electronic	Electromagnetice scurgeti suparã bobinã	Bobina electroventilului de lichid
SL	Elektronski krmilni sistem	Tuljava elektromagnetnega ventila odvoda	Tuljava elektromagnetnega ventila tekočina
HR	Elektronički upravljač	Namotaj elektromagnetskog ventila za odvod	Zavojnica od elektroventilu tekućeg
ET	Elektriline juhtmoodul	Väljavoolu solenoidklapi pool	Spiraal solenoidventiil vedeliku
LT	Elektroninis valdiklis	Drenažinės sistemos magnetinio vožtuvo ritė	Solenoidinį vožtuvą skysčio ritė
LV	Elektroniskais kontrolieris	Drenāžas solenoīda vārsta spoļe	Spole no solenoīda vārstu šķidro
SK	Elektronický ovládač	Cievka solenoidového ventilu odtoku	Cievka elektromagnetu ventilu kvapaliny
BG	Електронен контролер	Бобина на дренажния соленоиден клапан	бобина на електромагнитен клапан на течността

	1B3	1M1	1M2	1M3
EN	By-pass solenoid valve coil	Refrigerant compressor	Fan Motor	Glycol circulator
IT	Bobina elettrovalvola di by-pass	Compressore refrigerante	Ventilatore	Pompa di circolazione
ES	Bobina electro válvula de by-pass	Compresor refrigerante	Ventilador	Bomba de circulación
PT	Bobine da electroválvula de by-pass	Compressor refrigerante	Ventilador	Bomba de circulação
EL	πηγίο της ηλεκτρο-βαλβίδας του παράκαμψης	Συμπιεστής	Ανεμιστήρας	Αντλία κυκλοφορίας
DE	By-pass elektronventilspule	Kaeltemittelverdichter	Ventilator	Umwälzpumpe
FR	Bobine de l'électrovanne de bypass	Compresseur réfrigérant	Ventilateur	Pompe de circulation
NL	Bypass magneetventiel spoel	Compressor van het koelmiddel	Ventilator	Circulatiepomp
SV	Elektrisk bypassventil	Kylkompressor	Fläktmotor	Cirkulationspump
SU	Bypass magneettiventtiilin kela	Jäähdytydkompressor	Tuuletinmoottori	Kiertovesipumppu
NO	Bypass magnetventil spole	Kjølekompressor	Viftemotor	Sirkulasjonspumpen
DA	Spole i solenoideventilen af bypass	Kølerkompressor	Blæsemotor	Cirkulationspumpe
PL	Cewka zaworu elektromagnetycznego bypass	Sprężarka czynnika chłodniczego	Silnik wentylator	Pompy obiegowej
CS	Cívka elektroventilu bypass	Kompresor chladiče	Ventilátor	Oběhové čerpadlo
HU	Bypass mágnesszelep tekercso	Hűtőkompresszor	Ventilátor	Cirkulációs szivattyú
RU	Катушка электромагнитного клапана перепускной	Компрессор	Двигатель вентилятора	Двигатель вентилятора
RO	Bobina electroventilului de bypass	Agent frigorific compresor	Ventilator	Pompa de circulatie
SL	Tuljava elektromagnetnega ventila bypass	Hladilni kompresor	Ventilator	Obtočna črpalka
HR	Zavojnica od elektroventilu bypass	Rashladni kompresor	Motor ventilatora	Cirkulator glikola
ET	Spiraal solenoidventiil bypass	Jahutusvedeliku kompressor	Ventilaatori mootor	Glükooli ringlüliti
LT	Solenoidinį vožtuvą bypass ritė	Šaltnešio kompresorius	Ventilatoriaus variklis	Glikolio siurblys
LV	Spole no solenoīda Bypass	Dzesētāja kompresors	Ventilatora motors	Glikola cirkulācijas sūkņis
SK	Cievka elektromagnetu ventilu bypass	Kompresor chladiaceho prostriedku	Motor ventilátora	Glykolový cirkulátor
BG	бобина на електромагнитен клапан на Бай-пас	Компресор за охладителя	Двигател на вентилатора	Циркулатор за гликол

	1P1	1P2	1Q1
EN	High pressure Switch	Fan pressure Switch	Compressor circuit breaker
IT	Pressostato di sicurezza	Pressostato ventilatore	Interruttore automatico compr.
ES	Presostato de alta presión	Presostato ventilador	interruptor automático del compresor
PT	Manóestado de segurança	Manóestado de ventilação	Interruptor automático de compressor
EL	διακόπτης της υψηλής πίεσης	διακόπτης της πίεσης ανεμιστήρων	Αυτόματος διακόπτης συμπιεστών
DE	HD-Druckschalter	Druckschalter	Kompressor Hauptschalter
FR	Pressostat haute pression	Pressostat de ventilation	Interrupteur automatique de compresseur
NL	Pressostaat hoge druk	Pressostaat Ventilator	Compressor automatische schakelaar
SV	Högtrycksbrytare	Fläktens tryckbrytare	Kompressorns automatiska krets brytare
SU	Korkeapainekeytkin	Tuuletinpaineen kytkin	Kompressorin katkaisin
NO	Bryter for høyt trykk	Viftetrykkbryter	Overbelastningsbryter for kompressor
DA	Højtryksskontakt	Blæsertryksskontakt	Kompressorafbryder
PL	Wysokociśnieniowy wyl. ochronny	Wyłącznik ciśnieniowy wentylatora	Sprężarka automatyczny przełącznik
CS	Bezpečnostní tlakoměr	Tlakoměr ventilátoru	Automatický spínač kompr.
HU	Biztonsági presszosztát	Ventilátor presszosztát	Kompresszor önműködő megszakító
RU	переключатель давления безопасности	дуйте переключатель давления	Автом. Переключатель электропитания компрессора
RO	Presostat de înaltă presiune	Ventilator presostat	Compressor intreruptor
SL	Varnostni presostat	Presostat ventilatorja	Avtomatsko stikalo kompr.
HR	Visokotlačni prekidač	Tlačni prekidač ventilatora	Osigurač kompresorskog sklopa
ET	Kõrgsurvelüliti	Ventilaatori surveüliti	Kompressori vooluringi lüliti
LT	Aukšto slėgio jungiklis	Ventilatoriaus slėgio jungiklis	Kompresoriaus grandinės kirtiklis
LV	Augsta spiediena slēdzis	Ventilatora spiediena slēdzis	Kompresora slēdzis
SK	Spínač vysokého tlaku	Tlakový spínač ventilátora	Prerušovač obvodu kompresora
BG	Преќсвач високо налягане	Преќсвач на вентилатора	Преќсвач за компресора

	1Q2	1Q3	1R1
EN	Fan circuit breaker	Transformer circuit breaker	Compressor crankcase heater
IT	Interruttore automatico ventilatore	Interruttore automatico trasformatore	Resistenza carter compressore
ES	interruptor automático del ventilador	Interruptor automático del transformador	Resistencia de cárter del compresor
PT	Interruptor automático de ventilação	Disjuntor de circuito do transformador	Aquecedor do cárter do compressor
EL	Αυτόματος διακόπτης του ανεμιστήρα	διακόπτης κυκλώματος του μετασχηματιστή	Συμπιεστή θερμάστρα στροφαλοθάλαμο
DE	Ventilator Hauptschalter	Schutzschalter des Transformators	Compressor Kurbelwannenheizung
FR	Interrupteur automatique de ventilation	disjoncteur du transformateur	Chauffe-carter du compresseur
NL	Ventilator automatische schakelaar	stroomonderbreker van de transformator	Compressor carterverwarming
SV	Fläktens automatiska krets brytare	krets brytare av transformatorn	Kompressor vevhusvärmare
SU	Tuulettimen katkaisin	suojakytkimen muuntajan	Kompressori kampikammion lämmitin
NO	Overbelastningsbryter for vifte	effektbryter av transformatoren	Kompressor Veivhusvarmeren
DA	Blæserafbryder	afbryder af transformeren	Kompressor krumtaphus varmelegeme
PL	Wentylator automatyczny przełącznik	wyłącznik automatyczny transformatora	Grzałka karтеру sprężarki
CS	Automatický spínač ventilátoru	jistič transformátoru	Kompresor klikové skříně topení
HU	Ventilátor önműködő megszakító	megszakító a transzformátor	Kompresszor forgattyúház fűtéssel
RU	Автом. переключатель электропитания вентилятор	Автоматический выключатель трансформатора	Компрессор подогреватель картера
RO	Ventilator intreruptor	întreupător de circuit a transformatorului	Compressor carter încălzirea
SL	Avtomatski stikalo ventilatorja	odklopnik na transformatorju	Upor zaščitnega okrova kompresorja
HR	Osigurač ventilatorskog sklopa	Osigurač od transformatora	Grijač kartera kompresora
ET	Ventilaatori vooluringi lüliti	kaitselüliti on trafo	Kompressori survekambri soojendi
LT	Ventilatoriaus grandinės kirtiklis	grandinės pertraukiklis transformatoriaus	Kompresoriaus karterio šildytuvus
LV	Ventilatora slēdzis	Slēdzim no transformatora	Kompresora motora kartera sildītājs
SK	Prerušovač obvodu ventilátora	Istič transformátora	Zariadenie na zahrievanie kľukovej skrine kompresora
BG	Преќсвач за вентилатора	Трансформатор преќсвач на веригата	Нагревател на картера на компресора

	1R2	1R3	1S1	1S2
EN	Electrical panel heater	Condensate drain heater	Main power switch	Plug
IT	Scaldiglia quadro elettrico	Scldigla scarico condensa	Interruttore ON/OFF	Spina
ES	Calentador del cuadro eléctrico	Calentador del descargador de condensado	Interruptor luminoso	Enchufe
PT	Aquecedor do painel elétrico	Aquecedor da escoador de condensação	Interruptor ON/OFF	Ficha eléctrica
EL	θερμάστρα ο ηλεκτρικός πίνακας	Θερμάστρα της αποστράγγισης συμπυκνωμάτων	μπουτόν ON-OFF	βύσμα
DE	Elektrischen Schalttafel heizelement	Heizelement des Kondensatableiter	Hauptschalter	Stecker
FR	Réchauffeur du panneau électrique	Réchauffeur de purge de condensats	Interrupteur général	Fiche
NL	Verwarmer het elektrische paneel	Verwarmer van de condenslozer	Hoofdschakelaar	Stekker
SV	Värmare den elektriska panelen	Värmare för kondensvattenutlopp	ON/OFF strömbrytaren	Kontakt
SU	Lämmitin sähkötaulun	Lämmitin on kondenssin tyhjennys	Päävirtakatkaisin	Tulppa
NO	Varmeren det elektriske panelet	Varmeren på kondensatdrenering	Hovedstrømbryter	Plugg
DA	Varmer det elektriske panel	Varmer af kondensafløb	Hovedstrømskontakt	Stikkontakt
PL	Grzałka z Tablica elektryczna	Grzałka z odprowadzania kondensatu	Wyłącznik główny	Wtyczka
CS	Ohřivač na elektrický panelu	Ohřivač na výpu t kondenzace	Spínač ON/OFF	Zásuvka
HU	Fűtőkészülék a elektromos panelt	Fűtőkészülék a kondenzárum leeresztő	ON/OFF főkapcsoló	Villásdugó
RU	нагреватель Электрическая панель	Обогреватель слива конденсата	Главным образом переключатель	Штепсельная
RO	Incalzitor de electric panoul	Incalzitor de condens drenaj	ON/OFF intreruptor	Priză
SL	Grelec električna plošča	Grelec odvajalnik kondenzata	Stikalo ON/OFF	Vtič
HR	Grijač električna ploča	Grijač odvoda kondenzata	Glavni prekidač napajanja	Utikač
ET	Elektripaneel küttekeha	Kondensaadi väljavool küttekeha	Elektrivoolu pealüliti	Pistik
LT	šildytuvus elektros skydelis	Kondensato drenažas šildytuvus	Pagrindinis maitinimo jungiklis	Kaištis
LV	Sildītājs no elektriskās panelis	Sildītājs no kondensāta drenāžas	Galvenais jaudas slēdzis	Aizbāznis
SK	Ohřivač na elektrický skříň	Ohřivač na odtok kondenzátu	Hlavný vypínač	Zástrčka
BG	нагревател електрическото табло	нагревател на Дренаж за кондензата	Главен силов превключвател	Контакт

	1S3	1T1-1T2-1T3	1V1	1V2
EN	ZERO DRAIN Terminal blocks	Transformer	Solenoid drain Valve	Liquid solenoid valve
IT	Morsettiera ZERO DRAIN	Trasformatore	Elettrovalvola di scarico completa	Elettrovalvola liquido
ES	Bornes ZERO DRAIN	Transformador	Electro valvula de descarga	Electro válvula de líquido
PT	Caixa de terminais ZERO DRAIN	Transformador	Electroválvula de descarga total	Electroválvula de líquido
EL	Ηλεκτρικοί πόλοι ZERO DRAIN	Μετασχηματιστής	Ηλεκτροβαλβίδα αφυδάτ	ηλεκτρο-βαλβίδας του υγρού
DE	Reihenklennen ZERO DRAIN	Transformator	Kondensatableiter komplett	Flüssigkeit elektronventil
FR	Boîte terminale électrique ZERO DRAIN	Transformateur	Purge de condensants	Électrovanne de liquide
NL	Klemmenstrook box Elektrisch ZERO DRAIN	Transformator	Magneetklep condensafvoer	Vloeistof magneetventiel
SV	Elektrisk plint ZERO DRAIN	Transformator	tömningsreläventil	Vätskeventil
SU	Liitinlohkot ZERO DRAIN	Muuntaja	Tyhjennyksen magneettiventtiili	Nestemäinen magneettiventtiilin
NO	Rekkeklemmer ZERO DRAIN	Forsterker	Magnetdreneringsventil	Flytende magnetventil
DA	Terminalblokke ZERO DRAIN	Transformer	Solenoidaefløbsventil	Solenoidventilen af væske
PL	Skrzynka bloków zacisków elektrycznych ZERO DRAIN	Transformator	Elektromagnetyczny zawór spustowy	Zaworu elektromagnetycznego cieczy
CS	Svorkovnice ZERO DRAIN	Trasformátor	Kompletní elektroventil vypouštění	Elektroventilu kapaliny
HU	Kapcsolóléc ZERO DRAIN	Transzformátor	Teljes leeresztési mágnesszelep	Folyadék mágnesszelep
RU	Терминальные блоки ZERO DRAIN	трансформатор	Электромагнитный сливной клапан	электромагнитного клапана жидкого
RO	ZERO DRAIN terminal bloc	Transformator	Complet Electrovalva	Electroventilului de lichid
SL	Priključna plošča ZERO DRAIN	Transformator	Popoln elektromagnetni ventil odvoda	Elektromagnetnega ventila tekočina
HR	Terminali za ZERO DRAIN	Transformator	Elektromagnetski ispusni ventil	Elektroventilu tekućeg
ET	ZERO DRAINi terminaliplokid	Trafo	Solenoidi väljavoolu klapp	Solenoidventiil vedeliku
LT	ZERO DRAIN gnybtų blokas	Transformatorius	Magnetinis drenažo vožtuvas	Solenoidinį vožtuvą skysčio
LV	ZERO DRAIN spaiļu bloki	Transformators	Solenoida drenāžas vārsts	Solenoida vārstu šķidro
SK	Bloky terminálu odtoku ZERO DRAIN	Transformátor	Solenoidový ventil odtoku	Elektromagnetu ventilu kvapaliny
BG	Терминални блокове ZERO DRAIN	Трансформатор	Солениден дренажен клапан	електромагнитен клапан на течността

	1V3	ACC	CB	CBL	CNA	CND
EN	By-pass solenoid valve	Tank	Compressor box	Cables	Sacrificial anode	Condenser
IT	Elettrovalvola By-pass	Serbatoio	Box compressore	Cablaggio	Anodo sacrificale	Condensatore frigo
ES	Electro válvula de by-pass	Tanque	Box compresor	Cableado	Ánodo sacrificial	Condensador
PT	Electroválvula de by-pass	Tanque	Caixa de compressão	Cablagem	Ânodo sacrificial	Condensador frigorífico
EL	ηλεκτρο-βαλβίδας του παράκαμψης	Δεξαμενή	Συμπιεστής Κιβώτιο	Καλωδίωση	θυσιαζόμενη άνοδο	Συμπυκνωτής
DE	By-pass elektronventil	Tank	Verdichter box	Verdrahtung	Opferanode	Kühlkondensator
FR	Électrovanne de bypass	Réservoir	Boîte de compresseur	câbles	Anode sacrificielle	Condenseur
NL	Bypass magneetventiel	Tank	Compressor box	Bedrading	Opofferingsanode	Condenser
SV	Bypassventil	Tank	Kompressorbox	Kablar	Offeranod	Kondensator
SU	Bypass magneetiventtiilin	Säiliö	Kompressorilaatikko	Johdot	Sähköanodi	Lauhdutin
NO	Bypass magnetventil	Tank	Kompressorboks	Kabler	Offeranode	Kondensator
DA	Solenoidventilen af bypass	Tank	Kompressorkasse	Kabler	Offeranode	Kondensator
PL	Zaworu elektromagnetycznego bypass	Zbiornik	Przełącznik sprężarki	Połączeń	Anody protektorowej	Kondensator
CS	Elektroventilu bypass	Nádrže	Box kompresoru	Kabelování	Obětovanou anodou	Kondenzátor chladničky
HU	Bypass mágnesszelep	Tartály	Kompresszor ház	Huzalozás	Áldozati anód	Hűtőkondenzátor
RU	электромагнитного клапана перепускной	Бак	Коробка компрессора	кабели	жертвенный анода	Конденсатор
RO	Electroventilului de bypass	Tanc	Caseta de compresor	Cablarea	Anod de sacrificiu	Condensator
SL	Elektromagnetnega ventila bypass	Rezervoar	Ohišje kompresorja	Ožičenje	Žrtveno anoda	Hladilni kondenzator
HR	Elektroventilu bypass	Spremnik	Kutija kompresora	Kablovi	Žrtvenih anoda	Kondenzator
ET	Solenoidventiil bypass	Paak	Kompressor kast	Kaablid	Kuluanoodi	Kondensaator
LT	Solenoidinį vožtuvą bypass	Rezervuaras	Kompresoriaus dėžė	Laidai	Aukojimo anodo	Kondensatorius
LV	Solenoida Bypass	Tvertne	Kompresora kārba	Kabeļi	Upurēšanas anoda	Kondensators
SK	Elektromagnetu ventilu bypass	Nádrž	Skriňa kompresora	Káble	Obetný anóda	Kondenzor
BG	електромагнитен клапан на Бай-пас	Резервоар	Компресорна кутия	Кабели	Жертвен анода	Кондензатор

	CNV	CPL	EB	ED
EN	Fan capacitor	Capillary tube	Electrical box	10 micron filter element
IT	Condensatore del ventilatore	Tubo capillare	Box quadro elettrico	Cartuccia 10 micron
ES	Condensador del ventilador	Tubo capilar	Caja eléctrica	Cartucho 10 micron
PT	Condensador do ventilador	Tubo capilar	Quadro eléctrico	Cartucho de 10 micron
EL	Συμπυκνωτής του ανεμιστήρα	Τριχοειδής Σωλήνας	Ηλεκτρικό κιβώτιο	στοιχείο φίλτρων 10 μικρού
DE	Anlaufkondensator für den Ventilator	Kapillar Rohr	Elektrischer box	10 Mikron Filtereinsatz
FR	Condenseur de ventilation	Tubo capillaire	Boîte électrique	Cartouche 10 micron
NL	Condensator van de ventilator	Capillair	Elektro doos	10 micron filter element
SV	Fläktkondensator	Kapillär rör	Elektrisk box	10 microns filter
SU	Tuulettimen kapasitaattori	Kapillaariputki	Sähkörasia	10 mikronin suodatinpanos
NO	Viftekondensator	Kapillarrør	Elektrisk boks	10 mikron filterelement
DA	Blæserkondensator	Kapillær rørdledning	Elektrisk boks	10 mikrometer filterelement
PL	Kondensator wentylator	Kapilara	Elektryczna skrzynka	10 mikron filtrują element
CS	Kondenzátor ventilátoru	Kapilární trubka	Box rozváděče	Vložka 10 mikronů
HU	Ventilátor kondenzátor	Kapilláris cső	Elektromos kapcsolódoboz	Szűrőbetét 10 mikron
RU	Конденсатор вентилятора	Капиллярная трубка	Электрическая коробка	Элемент фильтра 10 микрон
RO	Condensator ventilator	Tub capilar	Caseta electrice	Cartuş de 10 microni
SL	Kondenzator ventilatorja	Kapilarna cev	Ohišje električne plošče	10 mikronski filter
HR	Kondenzator ventilatora	Kapilarna cijev	Električna kutija	10 mikronski sastavni dio filtra
ET	Ventilaatori kondensaator	Kapillaartoru	Elektrikilp	10 mikroni paksune filterelement
LT	Ventiliatoriaus našumas	Kapiliaro vamzdis	Elektrinė dėžė	10 mikronų filtravimo elementas
LV	Ventilatora kondensators	Kapilārais cauruļvads	Elektriskā kārba	Desmit mikronu filtra elements
SK	Kompensátor ventilátora	Kapilárna hadička	Elektrická skriňa	Filtračný prvok (10 micron)
BG	Кондензатор на вентилатора	Капиларна тръба	Електрическа кутия	10 микрона филтърен елемент

	EH	EP	EQ	EVA	F1-F2
EN	0.01 micron filter element	1 micron filter element	5 micron filter element	Evaporator	Fuses
IT	Cartuccia 0.01 micron	Cartuccia 1 micron	Cartuccia 5 micron	Evaporatore	Fusibili
ES	Cartucho 0.01 micron	Cartucho 1 micron	Cartucho 5 micron	Evaporador	Fusibles
PT	Cartucho de 0.01 micron	Cartucho de 1 micron	Cartucho de 5 micron	Evaporador	Fusíveis
EL	στοιχείο φίλτρων 0.01 μικρού	στοιχείο φίλτρων 1 μικρού	στοιχείο φίλτρων 5 μικρού	Εξάτμιστής	Θραυαλλίδες
DE	0.01 Mikron Filtereinsatz	1 Mikron Filtereinsatz	5 Mikron Filtereinsatz	Verdampfer	Sicherungen
FR	Cartouche 0.01 micron	Cartouche 1 micron	Cartouche 5 micron	Évaporateur	Fusibles
NL	0.01 micron filter element	1 micron filter element	5 micron filter element	Verdamper	Zekeringen
SV	0.01 micron filter t	1 micron filter t	5 micron filter	Värmeväxlare	Säkringar
SU	0,01 mikronin suodatinpanos	1 mikronin suodatinpanos	5 mikronin suodatinpanos	Haihdutin	Vakokeet
NO	0.01 mikron filterelement	1 mikron filterelement	5 mikron filterelement	Evaporator	Sikringer
DA	0,01 mikrometer filterelement	1 mikrometer filterelement	5 mikrometer filterelement	Køleelement	Sikringer
PL	0.01 mikron filtrują element	1 mikron filtrują element	5 mikron filtrują element	Parownik	Bezpiecznik
CS	Vložka 0.01 mikronů	Vložka 1 mikronů	Vložka 5 mikronů	Odpařovač	Pojistky
HU	Szűrőbetét 0.01 mikron	Szűrőbetét 1 mikron	Szűrőbetét 5 mikron	Párolgató	Biztosítékok
RU	Элемент фильтра 0.01 микрон	Элемент фильтра 1 микрон	Элемент фильтра 5 микрон	Испаритель	Взрыватели
RO	Cartuş de 0.01 microni	Cartuş de 1 microni	Cartuş de 5 microni	Evaporator	Sigurante
SL	0,01 mikronski filter	1 mikronski filter	5 mikronski filter	Izparilnik	Varovalke
HR	0.01 mikronski sastavni dio filtra	1 mikronski sastavni dio filtra	5 mikronski sastavni dio filtra	Isparivač	Osigurači
ET	0,01 mikroni paksune filterelement	1 mikroni paksune filterelement	5 mikroni paksune filterelement	Aurusti	Kaitsed
LT	0,01 mikrono filtravimo elementas	1 mikrono filtravimo elementas	5 mikronų filtravimo elementas	Garintuvas	Saugikliai
LV	0,01 mikrona filtra elements	Viena mikrona filtra elements	Piecu mikronu filtra elements	Iztvaikotājs	Drošinātāji
SK	Filtračný prvok (0.01 micron)	Filtračný prvok (1 micron)	Fitračný prvok (5 micron)	Odparovač	Poistky
BG	0.01 микрона филтърен елемент	1 микрон филтърен елемент	5 микрона филтърен елемент	Изпарител	Предпазители

	FD	FF	FH	FP
EN	Air filter 10 micron	Filter dryer	Air filter 0.01 micron	Air filter 1 micron
IT	Filtro aria 10 micron	Filtro deidratore	Filtro aria 0.01 micron	Filtro aria 1 micron
ES	Filtro aire 10 micron	Filtro dehidatador	Filtro aire 0.01 micron	Filtro aire 1 micron
PT	Filtro ar de 10 micron	Filtro desidratante	Filtro ar 0.01 micron	Filtro ar 1 micron
EL	Φίλτρο αέρα 10 μικρού	Φίλτρο αφυδάτωσης	Φίλτρο αέρα 0.01 μικρού	Φίλτρο αέρα 1 μικρού
DE	Luftfilter 10 Mikron	Dehydratisierfilter	Luftfilter 0.01 Mikron	Luftfilter 1 Mikron
FR	Filtre à air 10 micron	Filtre déshydrateur	Filtre à air 0.01 micron	Filtre à air 1 micron
NL	Luchtfilter 10 micron	Filter koelmiddel	Luchtfilter 0.01 micron	Luchtfilter 1 micron
SV	Luft filter 10 micron	Filter torkare	Luft filter 0.01 micron	Luft filter 1 micron
SU	Il ansuodatin 10 mikronia	Suodatinkuivain	Ilmansuodatin 0,01 mikronia	Ilmansuodatin 1 mikronia
NO	Luftfilter 10 mikron	Filtertørker	Luftfilter 0.01 mikron	Luftfilter 1 mikron
DA	Luftfilter 10 mikrometer	Filtertørrer	Luftfilter 0,01 mikrometer	Luftfilter 1 mikrometer
PL	10 mikron powietrzny filtr	Filtr odwadniający	0.01 mikron powietrzny filtr	1 mikron powietrzny filtr
CS	Filtr vzduchu 10 mikronů	Filtr dehydrovatele	Filtr vzduchu 0.01 mikronů	Filtr vzduchu 1 mikronů
HU	Levegőszűrő 10 mikron	Szárítószűrő	Levegőszűrő 0.01 mikron	Levegőszűrő 1 mikron
RU	Воздушный фильтр 10 микрон	Обезвоживающий фильтр	Воздушный фильтр 0.01 микрон	Воздушный фильтр 1 микрон
RO	Filtru de aer 10 microni	Filtru uscator	Filtru de aer 0.01 microni	Filtru de aer 1 microni
SL	10 mikronski zračni filter	Sušilni filter	0,01 mikronski zračni filter	1 mikronski zračni filter
HR	10 mikronski zračni filter	Filtar sušača	0.01 mikronski zračni filter	1 mikronski zračni filter
ET	Õhufilter, 10 mikroni paksune	Filterkuivati	Õhufilter, 0,01 mikroni paksune	Õhufilter, 1 mikroni paksune
LT	10 mikronų oro filtras	Filtro džiovintuvas	0,01 mikrono oro filtras	1 mikrono oro filtras
LV	Desmit mikronu gaisa filtrs	Filtra žāvētava	0,01 mikrona gaisa filtrs	Viena mikrona gaisa filtrs
SK	Vzduchový filter (10 micron)	Sušič filtra	Vzduchový filter (0.01 micron)	Vzduchový filter (1 micron)
BG	Въздушен филтър 10 микрона	Филтър на сушилнята	Въздушен филтър 0.01 микрона	Въздушен филтър 1 микрон

	FQ	FR	FT	FV	G
EN	Air filter 5 micron	Drain screen	Noise filter	Fan motor fuse	Grid
IT	Filtro aria 5 micron	Filtro a rete	Filtro antidisturbo	Fusibile del ventilatore	Griglia
ES	Filtro aire 5 micron	Filtre a filet	Filtro de ruido	Fusibles del ventilador	Rejilla
PT	Filtro ar 5 micron	Filtro em rede	Filtro de ruído	Fusível do ventilador	Grelha
EL	Φίλτρο αέρα 5 μικρού	δίχτυ Φίλτρο	θορύβου Φίλτρο	Θραυαλλίδα ανεμοστήρων	πλέγμα
DE	Luftfilter 5 Mikron	Netzfilter	Rauschfilter	Ventilatorsicherung	Gitter
FR	Filtre à air 5 micron	Filtro a red	Filtre de bruit	Fusible de ventilateur	Grille
NL	Luchtfilter 5 micron	Net filter	Ruisfilter	Ventilator zekering	Grig
SV	Luft filter 5 micron	Nätfilter	Brusfilter	Fläktsäkring	Galler
SU	Ilmansuodatin 5 mikronia	Tyhjennysruutu	Kohinasuodatin	Tuuletinmoottorin varoke	Ritilä
NO	Luftfilter 5 mikron	Dreneringsskjerm	Støyfilter	Viftemotorsikring	Nett
DA	Luftfilter 5 mikrometer	Afløbsskærm	Støfilter	Sikring til blæsemotor	Gitter
PL	5 mikron powietrzny filtr	Siatka filtr	Filtr szumów	Wentylator bezpiecznik	Krata
CS	Filtr vzduchu 5 mikronů	Sítový filtr	Šumový filtr	Pojistka ventilátoru	Mřížka
HU	Levegőszűrő 5 mikron	Szítaszűrő	Zajszűrő	A ventilátor biztosítóka	Rács
RU	Воздушный фильтр 5 микрон	Фильтр с сетью	шумовой фильтр	Взрыватель вентилятора	Решетка
RO	Filtru de aer 5 microni	Filtrul cu sită metalică	Filtru de zgomot	Fusibile del ventilator	Grilă
SL	5 mikronski zračni filter	Mrežni filter	Filter proti motnjam	Varovalka ventilatorja	Rešetka
HR	5 mikronski zračni filter	Odvodno rešetko	Filterom za otklanjanje smetnji	Osigurač za motor ventilatora	Mreža
ET	Õhufilter, 5 mikroni paksune	Väljavoolu kaitsevõrk	Müra filter	Ventilaatori mootori kaitse	Võrgustik
LT	5 mikronų oro filtras	Drenažinis filtras	Triukšmo filtras	Ventiliatoriaus variklio saugiklis	Tinklėlis
LV	Piecu mikronu gaisa filtrs	Drenāžas ekrāns	Trokšņu filtrs	Ventilatora motora drošinātājs	Režģis
SK	Vzduchový filter (5 micron)	Mriežka odtoku	Odušňovací filter	Poistka motora ventilatora	Mriežka
BG	Въздушен филтър 5 микрона	Дренажен екран	филтър за шум	Бушон за двигателя на вентилатора	Решетка

	GFCI	IM	K1
EN	Ground fault circuit breaker	Moisture indicator	Contacteur switch
IT	Interruttore per alta corrente di dispersione a terra	Indicatore di umidità	Contattore
ES	Interruptor automático de falla a tierra	Senalador de humedad	Contactor
PT	Disjuntor para falha de terra	Indicador de humidade	Conjuntor
EL	Κύκλωμα διακόπτη για βραχυκύκλωμα γείωσης	Δείκτης υγρασίας	επαφείας
DE	Leistungsschalter für Erdschluss	Freon-Flüssigkeitsanzeige	Kontaktgeberschalter
FR	Disjoncteur de fuite à la terre	Indicateur d'humidité	Contacteur
NL	Stroomonderbreker voor aardsluiting	Het Vloeibare Scherm van de freon	Schakelaar
SV	Brytare för jordfel	Fuktavkännare	Strömbrytare
SU	Katkaisija ja maasulku	Kosteusilmaisin	Kosketinkytkin
NO	Effektbryter for jordfeil	Fuktighetsindikator	Kontaktorbytter
DA	Kredsløbsafbryder for jordfejl	Fugtindikator	Afbryderkontakt
PL	Wyłącznik dla zwarcia doziemnego	Wskaźówka wilgotności	Stycznik
CS	Jistič pro zkratu	Ukazatel vlhkosti	Stykač
HU	Megszakító földzárlat	Nedvesség jelző	Kontaktor
RU	Автоматический выключатель замыкания на землю	Индикатор влаги	Переключатель контактора
RO	Înterupător de circuit pentru punere la pământ	Umiditatea indicator	Contactori
SL	Odklopnik za napako tleh	Indikator vlažnosti	Contactor
HR	Osigurač za zemljospoja	Pokazatelj vlage	Sklopka-kontaktor
ET	Kaitseüliti jaoks Maaühendusriike	Niiskuse näidik	Kontaktori lüliti
LT	Jungtuvo įžemėjimas	Drėgmės indikatorius	Kontaktoriaus jungiklis
LV	Slēdzim uz zemes vaina	Mitruma indikators	Kontaktora slēdzis
SK	Istič pre skratu	Indikátor vlhkosti	Spínač stakača
BG	Прекъсвач за заземяване	Индикатор за влага	Контакторен ключ

	K2	KRC1	MHP	MLP
EN	Fan contactor switch	Protection module	High pressure manometer	Low pressure manometer
IT	Contattore ventilatore	Modulo di protezione	Manometro alta pressione	Manometro bassa pressione
ES	Contactador del ventilador	Módulo de protección	Manómetro de alta presión	Manómetro de baja presión
PT	Conjuntor de ventilador	Módulo de proteção	Manómetro de pressão alta	Manómetro de pressão baixa
EL	Ανεμιστήρας επαφάς	μονάδα προστασίας	Υψηλή πίεση μανόμετρο	Χαμηλή πίεση μανόμετρο
DE	Ventilator schütz	Schutzmodul	Hochdruckmanometer	Niederdruckmanometer
FR	Contacteur de ventilateur	Module de protection	Manomètre haute pression	Manomètre basse pression
NL	Ventilator schakelaar	Beveiligingsmodule	Hogedruk manometer	Lagedruk manometer
SV	Fläkt strömbrytare	Skyddsmodul	Högtryck manometer	Lågtryck manometer
SU	Tuulettimen kosketinkytkin	Suojaus moduuli	Korkeapaine manometriri	Matalapaine manometriri
NO	Viftekontaktorbryter	Beskyttelsesmodulen	Høytrykk manometer	Lavtrykk manometer
DA	Afbryderkontakt til blæser	Beskyttelse modul	Højtryk manometer	Lavtryk manometer
PL	Wentylator przelazcznik	Moduł ochrony	Wysokie ciśnienie manometr	Niskie ciśnienie manometr
CS	Stykač ventilátoru	Modul ochrany	Vysoký tlak manometr	Nízky tlak manometr
HU	Ventilátor kontaktor	Védelem modul	Nagynyomású nyomásmérő	Alacsony nyomású nyomásmérő
RU	Контактор вентилятора	предохранительный модуль	Манометр высокого давления	Манометр низкого давления
RO	Ventilator contactori	Modul de protecție	Manometru de presiune înaltă	Manometru de presiune scăzută
SL	Kontaktor ventilatorja	Zaščitni modul	Visok pritisk manometer	Nizek pritisk manometer
HR	Sklopka-kontaktor ventilatora	Zaštita modul	Visoki tlak manometra	Niski tlak manometra
ET	Ventilaatori kontaktori lüüti	Kaitse moodul	Kõrgsurve manomeetri	Madal rõhk manomeetriga
LT	Ventiliatoriaus kontaktoriaus jungiklis	Apsaugos modulis	Aukšto slėgio manometras	Zemo slėgio manometras
LV	Ventilatora kontaktora slēdzis	Aizsardzības moduli	Augsta spiediena manometru	Zema spiediena manometru
SK	Spínač stykača ventilátora	Modul ochrany	Vysoký tlak manometer	Nízky tlak manometer
BG	Контакторен ключ за вентилатора	Защитен модул	Високо налягане манометър	Високо налягане манометър

	PCP	PR	PSC	R
EN	Thermal protection	Air-air heat exchanger	Air-air heat exchanger (D-IT)	Compressor relay
IT	Protezione termica	Prescambio aria-aria	Prescambio aria-aria (D-IT)	Relè compressore
ES	Protección termal	Pre cambio aire-aire	Pre cambio aire-aire (D-IT)	Relé del compresor
PT	Proteção térmica	Comutador ar-ar	Comutador ar-ar (D-IT)	Relé do compressor
EL	Θερμική προστασία	Προθερμαντήρας	Προθερμαντήρας (D-IT)	Ρελέ συμπιεστή
DE	Thermischer Schutz	Luft Luft Wärmetauscher	Luft Luft Wärmetauscher (D-IT)	Kompressorrelais
FR	Protection thermique	Echangeur air-air	Echangeur air-air (D-IT)	Relais de compresseur
NL	Thermische bescherming	Lucht/lucht warmtewisselaar	Lucht/lucht warmtewisselaar (D-IT)	Relais van compressor
SV	Termiskt skydd	Luftvärmväxlare	Luftvärmväxlare (D-IT)	Relä av kompressor
SU	Lämpösuoja	Ilma-ilma lämmönvaihtaja	Ilma-ilma lämmönvaihtaja (D-IT)	Rele kompressorin
NO	Varmebeskyttelse	Luft-luft varmeomformer	Luft-luft varmeomformer (D-IT)	Relé av kompressor
DA	Termobeskyttelse	Luft-luft varmeveksler	Luft-luft varmeveksler (D-IT)	Relæ af kompressor
PL	Ciepna ochrona	Wymiennik wstępny powietrze-powietrze	Wymiennik wstępny powietrze-powietrze (D-IT)	Przełącznik sprężarki
CS	Teplná ochrana	Před-výměna vzduchu-vzduchu	Před-výměna vzduchu-vzduchu (D-IT)	Relé kompresoru
HU	Hővédelem	Levegő-levegő előcsere	Levegő-levegő előcsere (D-IT)	Relay kompresszor
RU	Теплозащита	Предварительный теплообменник воздух-воздух	Предварительный теплообменник воздух-воздух (D-IT)	Реле компрессора
RO	Protecție termică	Aer-aer Schimbător	Aer-aer Schimbător (D-IT)	Releu de compresor
SL	Termična zaščita	Izmenjevalnik zrak-zrak	Izmenjevalnik zrak-zrak (D-IT)	Rele kompresorja
HR	Toplinska zaštita	Zrak-zrak izmjenjivač topline	Zrak-zrak izmjenjivač topline (D-IT)	Rele kompresora
ET	Termokaitse	Õhk-õhk soojusvaheti	Õhk-õhk soojusvaheti (D-IT)	Relee kompressori
LT	Temperatūros apsauga	Šilumokaitis oras-oras	Šilumokaitis oras-oras (D-IT)	Relė kompresoriaus
LV	Termiskā aizsardzība	Gaisa-gaisa siltummainis	Gaisa-gaisa siltummainis (D-IT)	Relejs kompresora
SK	Termálna ochrana	Teplotný menič vzduch-vzduch	Teplotný menič vzduch-vzduch (D-IT)	Relé kompresora
BG	Термична защита	Топлообменник въздух-въздух	Топлообменник въздух-въздух (D-IT)	Реле на компресора

	RB	RBF	RD1	REF
EN	Freon Tap	Tap with strainer	Reed sensor	Fan speed regulator
IT	Rubinetto Freon	Rubinetto con filtro	Sensore reed	Regolatore di giri ventilatore
ES	Grifo de freón	Válvula esférica y filtro depurador	Sensor reed	Regulador de velocidad del ventilador
PT	Torneira de freon	Torneira com filtro	Sensor reed	Regulador de velocidade do ventilador
EL	βρύση του φρέον	Βρύση με το διηθητήρα	Reed αισθητήρα	Ρυθμιστής ταχύτητας ανεμιστήρα
DE	Hahn von Freon	Kugelhahn mit Sieb	Reed sensor	Lüfterdrehzahlregler
FR	Robinet de fréon	Valve à bille avec le tamis	Captur reed	Régulateur de vitesse du ventilateur
NL	Tapkraan van freon	Kogelklep met zeef	Reed sensoren	Ventilator snelheidsregelaar
SV	Kran av freon	Kran med sil/filter	Reed sensorn	Fläktastighet regulator
SU	Hana freonin	Hana kiristimellä	Reed anturi	Tuulettimen nopeuden säädin
NO	Tapp av freon	Tapp med vannfilter	Reed sensoren	Vifteastighet regulator
DA	Hane af freon	Hane med filter	Reed sensoren	Ventilatorregulering
PL	Zawór z freonu	Zawór kulkowy z sitkiem	Reed czujnika	Regulator obrotów wentylatora
CS	Kohout z freonu	Kohout s filtrem	Reed senzor	Rychlost ventilátoru regulátor
HU	Csap a freon	Csap szűrővel	Reed érzékelő	Ventilátor fordulatszám szabályozó
RU	Клапан фреона	Клапан шарика с стрейнером	тростника датчик	Регулятор скорости вращения вентилятора
RO	Robinet de freon	Atingeți cu filtru	Reed senzor	Regulator viteza ventilatorului
SL	Pipa za freon	Ventil s filtrom	Reed senzor	Hitrost ventilatorja regulator
HR	Pipa od freona	Slavina sa odvajačem nečistoće	Reed senzor	Regulator brzine ventilatora
ET	Kraan freoon	Pingutiga tapp	Pilliroo sensor	Ventilaatori kiiruse regulaator
LT	Maišytuvai iš freono	Vožtuvai su filtru	Nendrių jutiklis	Ventiliatoriaus greičio regulatorius
LV	Krāns freona	Krāns ar filtru	Niedru sensors	Ventilatora ātrums regulators
SK	Kohútik z freónu	Kohútik so sitkom	Reed senzor	Rýchlost ventilátora regulátor
BG	Фосет на фреон	Пробка със сито	тръстика сензор	Регулатор на скоростта на вентилатора

	RF	RL	RR	RS	PB
EN	Phase control relais	Liquid receiver	Rotalock tap	RS485 Interface	Temperature probes
IT	Rilevatore di fase	Ricevitore di liquido	Rubinetto Rotalock	Interfaccia RS485	Sonde di temperatura
ES	Detector de Fase	Receptor de líquido	Grifo Rotalock	Interfaz RS485	Sonde temperature
PT	Detector de fase	Receptor de líquido	Torneira Rotalock	Interface RS485	Sondas de temperatura
EL	Ανιχνευτής φάσης	Υγρό δέκτη	Βρύση Rotalock	Διασύνδεση RS485	Αισθητήρας θερμοκρασίας
DE	Phasendetektor	Flüssigkeitssammler	Rotalock Kegelhahn	Schnittstelle RS485	Temperaturfühler
FR	Decteur de phase	Réservoir de liquide	Robinet rotalock	Interface RS485	Sondes de température
NL	Fasedetector	vloeistofvat	Rotalock kogelkraan	Interface RS485	Temperatuuroelers
SV	Fas detektor	Flytande mottagare	Rotalockkran	Gränssnitt RS485	Temperatuavkännare
SU	Vaiheen ilmaisen	Liquid vastaanotin	Rotalock-venttiili	Liitäntä RS485	Lämpötila-anturit
NO	Fasen detektor	Væsketanken	Rotalock tappekran	Interface RS485	Temperatursensor
DA	Fasen detektor	Væskemodtageren	Rotalockhane	Interface RS485	Temperaturfølere
PL	Detektora fazy	zbiornik cieplego czynnika	Zawór Rotalock	Interfejs RS485	Sonda temperatury
CS	Fáze detektor	Tekutý přijímač	Kohout Rotalock	Rozhraní RS485	Teplné sondy
HU	Fázis detektor	Folyadék vevő	Rotalock csap	Interfész RS485	Hőmérséklet szondák
RU	Фазовый детектор	ресивер жидкости	Кран (роталок) Rotalock	Интерфейс RS485	Датчик температуры
RO	Faza detector	Lichid receptor	Apăsăți Rotalock	Interfata RS485	sonde de temperatura
SL	Fazni indikator	Tekočina sprejemnik	Ventil Rotalock	Vmesnik RS485	Temperature sonde
HR	Releji za upravljanje faza	Tekućina prijemnik	Mala slavina	RS485 Vezni sklop	Sonde za temperaturu
ET	Faasi juhtrelee	Vedelik vastuvõtja	Pöördluk-kraan	RS485 liides	Temperatuurisondid
LT	Fazių valdymo relės	Skystis imtuvas	Nuo sukimosi apsaugotas vožtuvas	RS485 intervalas	Temperatūros jutikliai
LV	Fāzes kontroles relejs	šķidrums uztvērējs	„Rotalock” krāns	RS485 saskarne	Temperatūras zondes
SK	Relé s fázovým riadením	Tekuté prijímač	Kohútík Rotalock	Rozhranie RS485	Teplotné sondy
BG	Релета фазов контрол	Течен приемник	Rotalock пробка	RS485 интерфейс	Температурни сонди

	SC	SCO	SH	SLI
EN	Heat exchanger base	Condensate separator	Sensor hose	Liquid separator
IT	Scambiatore di calore	Separatore di condensa	Pozzetto per sonda	Separatore di Liquido
ES	Cambiador de calor	Separador de condensacion	Carcasa para el sensor	Separador de líquido
PT	Comutador de calor	Separador de condensação	Carcaça para sensor	Separador de líquido
EL	Ανταλλάκτης θερμότητας	Διαχωριστής Συμπυκνωμάτων	Στέγαση για τον αισθητήρα	ρευστός διαχωριστής
DE	Wärmetauscherunterlage	Kondensabscheider	Sensorgehäuse	Flüssigkeit separator
FR	Echangeur de chaleur	Séparateur de condensants	Logement de capteur	Liquide séparateur
NL	Warmtewisselaar	Condensafscheider	Sensorbehuizing	Vloeibare Separator
SV	Värmeväxlarenhet	Kondensavskiljare	Sensorhuset	Vätskeavskiljare
SU	Lämmönvaihtajan pohja	Kondenssin erotin	Anturikotelon	Neste-erotin
NO	Varmeomformerbase	Kondensatseparator	Sensorhuset	Væskeseparator
DA	Varmevexslerfundament	Kondensvandsseparator	Sensorhus	Væskeseparator
PL	Wymiana ciepła	Separator skroplin	Obudowa czujnika	Płynny separator
CS	Měníč tepla	Separátor kondenzace	Pouzdro senzoru	Separátor tekutiny
HU	Hőcserélő	Kondenzátum leválasztó	Érzékelő ház	Folyadék szeparátor
RU	Основание теплообменника	Отделитель конденсата	Корпус датчика	Жидкостный сепаратор
RO	Schimbător de căldură	Separator de condens	Senzorul de locuințe	Lichid separator
SL	Toplotni izmenjevalnik	Ločevalnik kondenzata	Ohišje merilnika	Ločevalnik tekočine
HR	Osnova za izmjenjivač topline	Odvajač kondenzata	Senzor stanovanje	Odvajač tekućine
ET	Soojusvaheti alus	Kondensaadi eraldi	Andur eluaseme	Vedeliku eraldi
LT	Šilumokaičio bazė	Kondensato separatorius	Jutiklis būsto	Skysčių separatorius
LV	Siltummaiņa pamatne	Kondensāta separatoris	Sensors mājojā	Šķidrums separatoris
SK	Základňa teplotného výmenníka	Separátor kondenzátu	Puzdro senzora	Separátor klaválin
BG	База топлообменник	Сепаратор за кондензат	Корпуса на сензора	Сепаратор за течност

	SP	SSC	STC	TEMP	TH1
EN	Schrader	Condensate drain	Control panel cover	Time setter	Thermostat
IT	Schrader	Scaricatore di condensa	Etichetta quadro comando	Temporizzatore	Termostato
ES	Schrader	Descargador de condensado	Cubierta del panel de control	Temporizador	Termóstato
PT	Schrader	Escoador de condensação	Capa do painel de controle	Temporizador	Termóstato
EL	Schrader	Αφυδάτωση	Κάλυψη επιτροπής ελέγχου	Χρονικός ρυθμιστής	Θερμοστάτης
DE	Schrader	Kondensatableiter	Decke der Bedientafel	Zeitgeber	Thermostat
FR	Schrader	Purge de condensants	Couverture de panneau de commande	Temporisateur	Thermostat
NL	Schrader	Condenslozer	Controle paneel dekking	Tijdschakelaar	Thermostat
SV	Schrader	Kondensvattenuutlopp	Omslag till kontrollpanelen	Varvålsregulator	Termostat
SU	Schrader	Kondenssin tyhjennys	Levy ohjaustaulun	Aika-asetus	Termostaatti
NO	Schrader	Kondensatdrenering	Dekning av kontrollpanelet	Tidsinnstillere	Termostat
DA	Schrader	Kondensvandsaflob	Plader af betjeningspanel	Tidsindstillere	Termostat
PL	Schrader	Odprowadzania kondensatu	Talerz z panelu sterowania	Regulator zegarowy	Termostat
CS	Schrader	Výpu t kondenzace	Deska ovládacího panelu	Časový spínač	Termostat
HU	Schrader	Kondenzárum leeresztő	Lemez központ	Időkapcsoló	Termostát
RU	Schrader	Слив конденсата	Крышка пульта управления	сеттер времени	термостат
RO	Schrader	Condens drenaj	Placa de panou de control	Temporizator	Termostat
SL	Schrader	Odvajalnik kondenzata	Plošča iz nadzorne plošče	Časovnik	Termostat
HR	Schrader	Odvod kondenzata	Ploča od upravljačke ploče	Namještac vremena	Termostat
ET	Schrader	Kondensaadi väljavool	Plaadi juhtpaneel	Ajamääraja	Termostaat
LT	Schrader	Kondensato drenažas	Plokštė iš valdymo skydelio	Laiko skaitiklis	Termostatas
LV	Schrader	Kondensāta drenāža	Plāksne vadības paneļa	Laika iestatītājs	Termostats
SK	Schrader	Odtok kondenzátu	Doska ovládacieho panela	Nastavovač času	Termostat
BG	Schrader	Дренаж за кондензата	Плоча от контролния панел	Настройка на времето	Термостат

	THR	TLT	VA	VB
EN	Electrical box thermostat	Remote cont. Thermostat	Glycol valve	By-pass hot gas valve
IT	Termostato quadro elettrico	Teletermostato	Valvola glicole	Valvola di by-pass gas caldo
ES	Termóstato del cuadro eléctrico	Teletermóstato	Válvula de glicole	Válvula de by-pass freon
PT	Termostato do painel elétrico	Tele-termostato	Válvula de glicol	Válvula by-pass de gás quente
EL	Ηλεκτρικός θερμοστάτης κουτί	Τηλεχειρισμός Θερμοστάτης	Βαλβίδα γλυκόλης	ζεστός αέριο βαλβίδα παράκαμψης
DE	Elektrischer Kasten Thermostat	Fernthermostat	Ventil Glykol	Freon by-pass Ventil
FR	Thermostat du panneau électrique	Tele Thermostat digital	Vanne de glycol	Vanne de bypass de fréon
NL	Thermostat het elektrische paneel	Op afstand bediende thermostat	Valve glycol	Freon omloopleiding
SV	Termostat den elektriska panelen	Digital fjärrstyrd thermostat	Ventil glykol	By-pass ventil för het gas
SU	Sähkökaappi termostaatti	Kauko-ohj. Termostaatti	Valve glykolia	Kuuman kaasun sulkuv nttiili
NO	Elektriske panelet thermostat	Fjernkontrolltermostat	Valve glykol	By-pass varm gass ventil
DA	Termostat det elektriske panel	Fjernbetj. Termostat	Valve glykol	Omdelingsventil til varm gas
PL	Termostat z Tablica elektryczna	Odległy kierowanie termostat	Zawór glikolu	Obejściowy zawór freonu
CS	Termostat na elektrický panelu	Tele-termostat	Ventil glykolu	Ventil přemostění teplého plynu
HU	Termostát a elektromos panel	Távvezérlésű termostát	Valve-glikol	Meleg gáz bypass szelep
RU	Электрический коробок термостат	Термостат дистанционного управления	Клапан гликоля	Клапан фреон перепуска
RO	Termostat de electric panoul	Distanță controlate termostat	Glicol supapă	Freon bypass supapă
SL	Termostat električna plošča	Termostat z daljinskim upravljanjem	Glikola ventil	Obvodni ventil vročega plina
HR	Termostat električna ploča	daljinski upravljač Termostata	Glikol ventil	Mimovodni ventil za vrući plin
ET	Elektripaneel termostaat	Kaugjuhitav termostaat	Glükoolklapp	Kuuma auru möödavooluklapp
LT	Elektros skydelis termostatas	Nuotolinio valdymo termostatas	Glikolio vožtuvas	Įkaitusio dujų vožtuvo apvadinis kontūras
LV	Termostats no elektriskās panelis	Tālvadības termostats	Glikola vārsts	Apvada karstās gāzes vārsts
SK	Termostat na elektrický skriňa	Termostat s diaľkovým ovládaním	Glikol ventil	Ventil By-pass-u na horúci plyn
BG	Електрическата кутия термостат	Термостат за дистанционно управление	Вентил за гликол	Бай-пас вентил за горещ газ

	VBA	VE	VNR	VP
EN	Air by-pass valve	Expansion valve	One way valves with strainer	Pressostatic valve
IT	Valvola by-pass aria	Valvola di espansione	Valvola unidirez. con filtro	Valvola pressostatica
ES	Válvula de by-pass de aire	Valvola de expansión	Válvula unidireccional / filtro	Válvula pressostática
PT	Válvula de by-pass de ar	Válvula de expansão	Válvulas unidireccionais com filtro	Válvula pressostáticas
EL	Βαλβίδα αέρα by-pass	βαλβίδα επέκτασης	Μονόδρομη βαλβίδα με το διηγητήρα	προσοστατικές βαλβίδα
DE	Luft bypass-ventil	Expansionsventil	Ein-Weg Ventil / Filter	Druckgesteuertes Ventil
FR	Vanne pour by-pass de l'air	Soupape d' expansion	Soupape unidirection. / filtre	Vanne pressostatique
NL	Ventiel voor by-pass lucht	Klep van uitbreiding	Unidirectionele klep met zeef	Pressostatische klep
SV	Ventil för by-pass luft	Expansionsventil	Envägsventiler med filter	Tryckstyrda ventilen
SU	Venttiili by-pass ilmaa	Paisuntasäiliö	Yksitie-venttiilit kiristimellä	Pressostaattinen venttiili
NO	Ventil for by-pass luft	Ekspanjonsventil	Enveisventiler med vannfilter	Trykkstyrte ventil
DA	Ventil til bypass air	Udvidelsesventil	Envejsventiler med filter	Trykstyrrede ventil
PL	Zawór by-pass powietrza	Zasuwa Rozszerzenia	Jednostronna zasuwka z filtrem	Presostaticzna zawór
CS	Ventil pro by-pass vzduchu	Ventil expanze	Jednosměr. ventily s filtrem	Tlak regulované vodní ventil
HU	Szelep by-pass légi	Tágulási szelep	Egyirányú szelep szűrővel	Presszosztatikus vízszelep
RU	клапан для байпас воздуха	Клапан расширения	Однонаправленные клапаны с фильтром	Прессостатический клапана
RO	Valve pentru by-pass de aer	Valve de expansiune	Una dintre valve cu filtru	Presostatica supapa
SL	Ventil by-pass zraka	Raztezni ventil	Enosmerni ventil s filtrom	Pritisk regulirani vodo ventil
HR	Ventil za by-pass zraka	Ekspanzijski ventil	Jednosmjerni ventil sa odvajačem nečistoće	Pritisak regulirana voda ventil
ET	Valve jaoks kahekontuursuse õhk	Paisuklapp	Ühesuunalised klapid pingutiga	Rõhk reguleeritud vee ventiil
LT	Vožtuvas by-pass oras	Plėtimosi indas	Vienos eigos vožtuvai su filtru	Slėgis reguliuojama vandens vožtuvas
LV	Vārsts apvedkanālu gaisa	Kompensācijas vārsts	Vienvirziena vārsti ar filtru	Spiediena regulēta ūdens krāns
SK	Ventil pre by-pass vzduchu	Expanzný ventil	Jednosmerné ventily so sitkom	Tlak regulované vodné ventil
BG	клапан за бай-пас въздух	Разширителен клапан	Еднопътни вентили с филтър	Налягане регулиран клапан вода

	VS	VSR	VT	X1-X2-X3-X4
EN	Tap	Freon safety valve	Fan blade	Terminal blocks
IT	Rubinetto	Valvola di sicurezza freon	Ventola	Morsettiera
ES	Válvula esférica	Válvula de seguridad de freón	Ventilador	Bornes
PT	Torneira	Válvula de segurança de freon	Ventilador	Caixa de terminais
EL	Βρύση	βαλβίδα ασφαλείας του φρέον	Λεπίδα ανεμιστήρων	Ηλεκτρικοί πόλοι
DE	Kugelhahn	Sicherheitsventil Freon	Lüfterrad	Reihenklammen
FR	Valve à bille	Soupape de sécurité de fréon	Ventilateur	Boîte terminale électrique
NL	Kogelklep	Veiligheidsklep van freon	Schop van ventilator	Klemmenstrook box Elektrisch
SV	Kran	Säkerhetsventil av freon	Fläktortorblad	Elektrisk plint
SU	Palloventtiili	Varoventtiili freonin	Tuuletin siivet	Liitinlohkot
NO	Tapp	Sikkerhetsventil av freon	Vifteblad	Rekkeklemmer
DA	Hane	Sikkerhedsventil af freon	Blæserblad	Terminalblokke
PL	Zawór kulkowy	Zawór bezpieczeństwa z freonu	Wentylator	Skrzynka bloków zacisków elektrycznych
CS	Kohout	Pojistný ventil freonu	Oběžné kolo	Svorkovnice
HU	Csap	Biztonsági szelep a freon	Ventilátor lapát	Kapcsolóléc
RU	Клапан шарика	предохранительный клапан фреон	Вентилятор	Терминальные блоки
RO	Atingeți	Supapă de siguranță de freon	Ventilator lama	Terminal bloc
SL	Ventil	Varnostni ventil freon	Vetrnica	Priključna plošča
HR	Slavina	Sigurnosni ventil od freona	Lopatka ventilatora	Terminali
ET	Kuulkraan	Kaitseklapp on freon	Ventilaatori laba	Terminaliplokid
LT	Vožtuvas	Apsauginis vožtuvas freono	Ventiliatoriaus mentė	Gnybtų blokai
LV	Krāns	Drošības vārsts Freona	Ventilatora lāpstiņa	Spaiļu bloki
SK	Kohútik	Bezpečnostný ventil freónu	Lopatka ventilátora	Bloky terminálu
BG	сферичен кран	Предпазен клапан на фреон	Перка на вентилатора	Терминални блокове

(A)

EN	REFRIGERANT CIRCUIT	PL	SCHEMAT UKŁADU CHŁODZĄCEGO
IT	CIRCUITO REFRIGERANTE	CS	OCHLAZUJÍCÍ OBVOD
ES	CIRCUITO FRIGORIFICO	HU	HŰTŐKÖR
PT	CIRCUITO REFRIGERANTE	RU	ОХЛАЖДАЮЩИЙ КОНТУР
EL	ΚΥΚΛΩΜΑ ΨΥΞΗΣ	RO	CIRCUITUL DE AGENT FRIGORIFIC
DE	LUFT- UND KÜHKREISLAUF	SL	HLADILNI TOKOKROG
FR	CIRCUIT FRIGORIFÉRIQUE	HR	RASHLADNI KRUG
NL	KOUDESCHEMA	ET	JAHUTUSVEDELIKU VOOLURING
SV	KYLKRETSEN	LT	AUŠINTUVO SISTEMA
SU	JÄÄHDYTYSNESTEPIIRI	LV	DZESĒTĀJA SHĒMA
NO	KJØLEKRETS	SK	CHLADIACÍ OKRUH
DA	KØLERKREDSLØB	BG	ОХЛАДИТЕЛЕН КРЪГ

Cod. 713.0048.03.00 – Rev. 00
Models DD36 to DD216

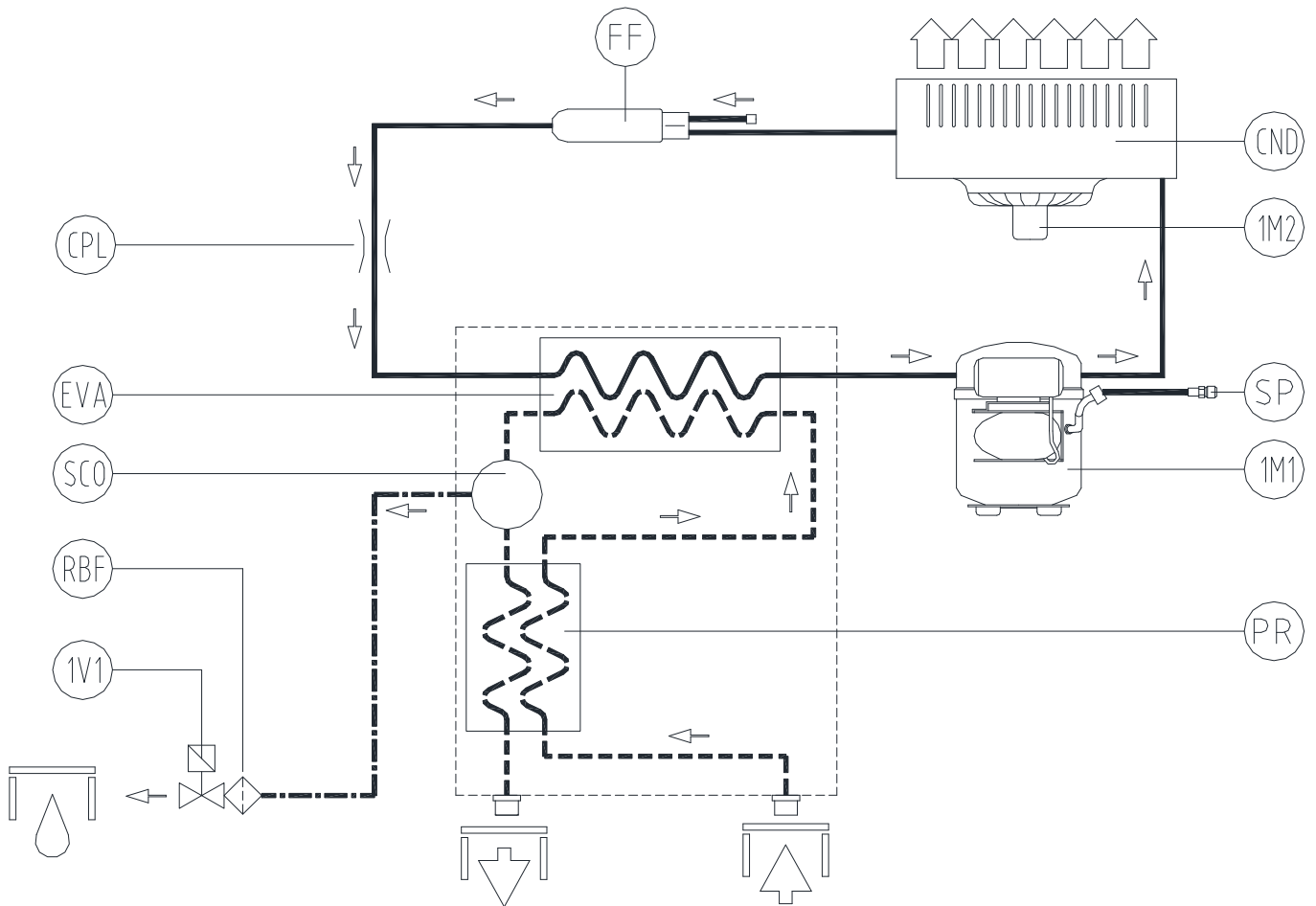

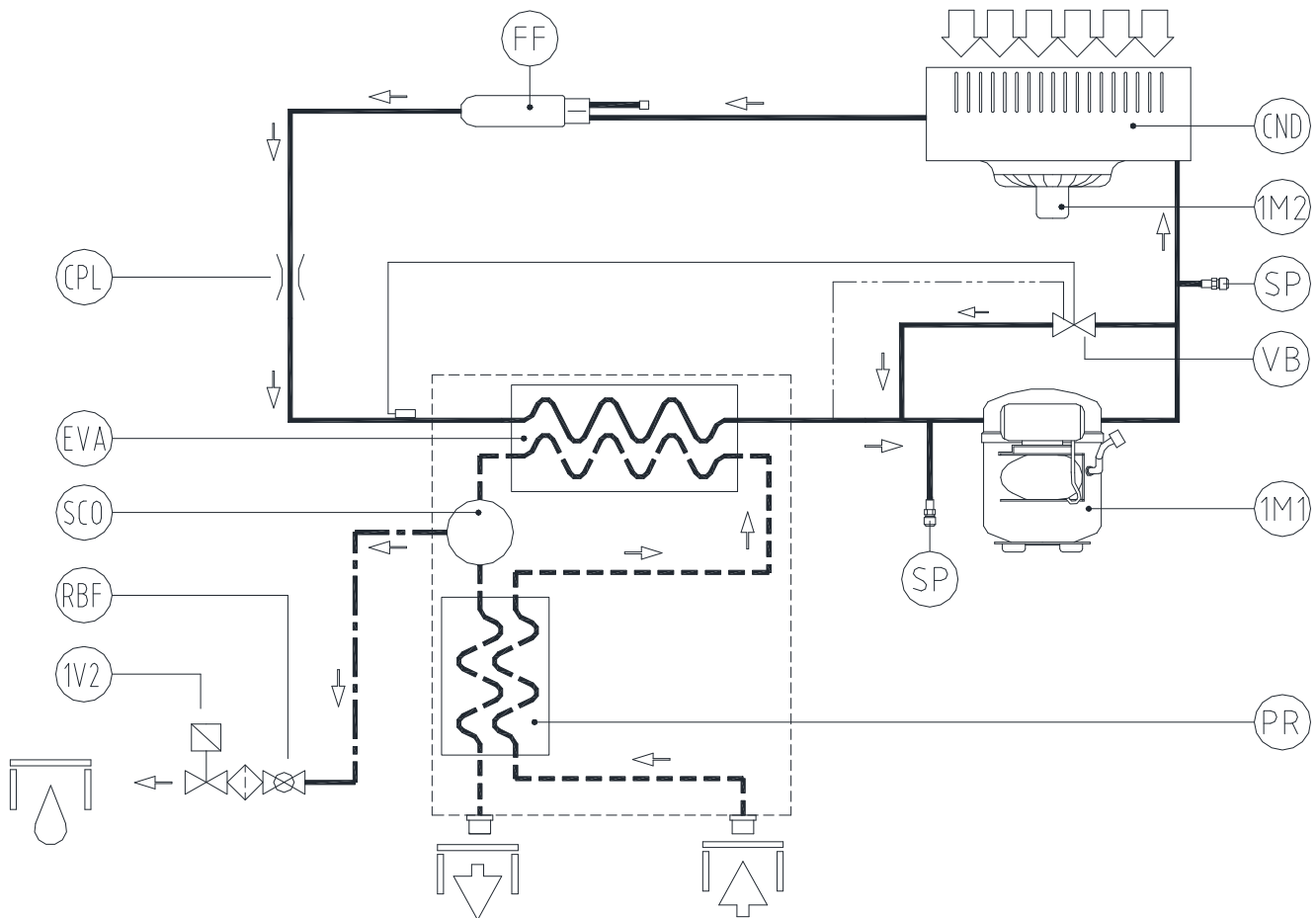

			
EN	Condensate drain	Air inlet	Air outlet
IT	Punto per lo scarico condensa	Punto ingresso aria	Punto uscita aria
ES	Purga de condensado	Entrada de aire	Salida de aire
PT	Escoamento da condensação	Entrada de ar	Saída de ar
EL	Σημείο αποστράγγισης συμπυκνωμάτων	Είσοδος Αερα	Εξόδοσ αερα
DE	Kondensatablass	Drucklufteintritt	Druckluftaustritt
FR	Purge de condensant	Entrée de l'air	Sortie de l'air
NL	Condenslozer	Persluchtinlaat	Persluchtuiltaat
SV	Kondensvattenutlopp	Luftintag	Luftutsläpp
SU	Kondenssin tyhjennys	Ilman tulo	Ilman lähtö
NO	Kondensatdrenering	Luftinntak	Luftutslipp
DA	Kondensvandsafløb	Luftindgang	Luftudgang
PL	Dren kondensatu	Wlot powietrza	Wylot powietrza
CS	Bod k vypuštění kondenzace	Vstupní bod vzduchu	Výstupní bod vzduchu
HU	Kondenzátum leeresztési pont	Levegő bemeneti pont	Levegő kimeneti pont
RU	Слив конденсата	Вход воздуха	Выход воздуха
RO	Purjor de condens	Admisie a aerului	Evacuat a aerului
SL	Točka odvajanja kondenzata	Točka vhoda zraka	Točka izhoda zraka
HR	Odvod kondenzata	Zračni dovod	Zračni odvod
ET	Kondensaadi väljavool	Õhu sissevooluava	Õhu väljavooluava
LT	Kondensato drenažas	Oro padavimas	Oro išvestis
LV	Kondensāta drenāža	Gaisa ieeja	Gaisa izeja
SK	Odtok kondenzátu	Vstup vzduchu	výstup vzduchu
BG	Дренажиране на кондензат	Вход на въздуха	Изход на въздуха

	—————	- - - - -	- - - - -	— . — . —
EN	Refrigerant line	Compressed air line	Condensate drain line	Glycol line
IT	Linea freon	Linea aria	Linea drenaggio	Linea glicole
ES	Línea de Freón	Línea de aire	Línea de dren condensada	Línea de glicol
PT	Linha refrigerante	Linha de ar	Linha de drenagem	Linha de glicol
EL	Γραμμή ψυξης	Γραμμή συμπιεσμένου αερα	Γραμμή αποστράγγισης συμπυκνωμάτων	γλυκόλη γραμμή
DE	Freon-Kreislauf	Luft-Kreislauf	Kondensat-Kreislauf	Glykol Linie
FR	Ligne réfrigérant	Ligne de l'air comprimé	Ligne de drainage	Ligne de glycol
NL	Lijn van de freon	Lijn van de samengeperste lucht	Lijn van de afvoerkanaal	Glycol lijn
SV	Kylledning	Tryckluftsledning	Ledning för kondensvatten	Glykol linje
SU	Jäähdytysainejohto	Paineilmajohto	Kondenssin tyhjennysjohto	Glykolin linja
NO	Kjølelinje	Trykkluftlinje	Kondensatdreneringslinje	Glykol line
DA	Kølerlinie	Linie til komprimeret luft	Kondensvandsafløbslinie	Glykol linje
PL	Przewód czynnika chłodniczego	Przewód sprężonego powietrza	Odprowadzanie skroplin	Glikolu line
CS	Linka freon	Vzduchová linka	Drenážní linka	Glykolu line
HU	Freon vezeték	Levegő vezeték	Kondenzátum leeresztő vezeték	Glikol vonal
RU	Магистраль подачи хладагента	Магистраль подачи воздуха	Магистраль слива конденсата	гликоль линии
RO	Agent frigorific linie	Linia de aer comprimat	Condensului scurgere linie	Glicol linie
SL	Freonska cev	Zračna cev	Drenažna cev	Izenačevalna cev
HR	Rashladni vod	Vod komprimiranog zraka	Vod za odvod kondenzata	Vod za glikol
ET	Jahutusvedeliku toruliin	Suruõhutoruliin	Kondensaadi väljavoolu toruliin	Glükooli toruliin
LT	Šaltnešio linija	Suspausto oro linija	Kondensato drenažo linija	Glikolio linija
LV	Dzesētāja līnija	Saspiestā gaisa līnija	Kondensāta drenāžas līnija	Glikola līnija
SK	Tok chladiaceho prostriedku	Tok stlačeného vzduchu	Tok kondenzátu	Glycol line
BG	Охладителна линия	Линия за компресиран въздух	Дренажна линия за кондензата	Линия за гликол

(B)	EN	WIRING DIAGRAM	PL	SCHEMAT UKŁADU ELEKTRYCZNEGO
	IT	SCHEMA ELETTRICO	CS	ELEKTRICKÉ SCHÉMA
	ES	ESQUEMA ELECTRICO	HU	KAPCSOLÁSI RAJZ
	PT	ESQUEMA ELÉCTRICO	RU	ЭЛЕКТРИЧЕСКАЯ СХЕМА
	EL	ΗΛΕΚΤΡΙΚΟ ΔΙΑΓΡΑΜΜΑ	RO	ELECTRIȚE SCHEMA
	DE	STROMLAUFPLÄNE	SL	ELEKTRIČNA SHEMA
	FR	SCHEMA ÉLECTRIQUE	HR	SPOJNA SHEMA
	NL	ELEKTRISCH SCHEMA	ET	JUHTMESTIKU SKEEM
	SV	ELEKTRISKT KOPPLINGSSCHEMA	LT	ELEKTROS MONTAŽAS
	SU	SÄHKÖKYTKENTÄKAAVIO	LV	ELEKTROINSTALĀCIJAS SHĒMA
	NO	KOPLINGSDIAGRAM	SK	SCHÉMA ELEKTRICKÉHO OBVODU
	DA	DIAGRAM OVER EL	BG	ЕЛЕКТРИЧЕСКА ДИАГРАМА

Cod. 714.0104.01.04 – Rev. 00
Models DD36 to DD216 (230V/1Ph/50-60Hz)

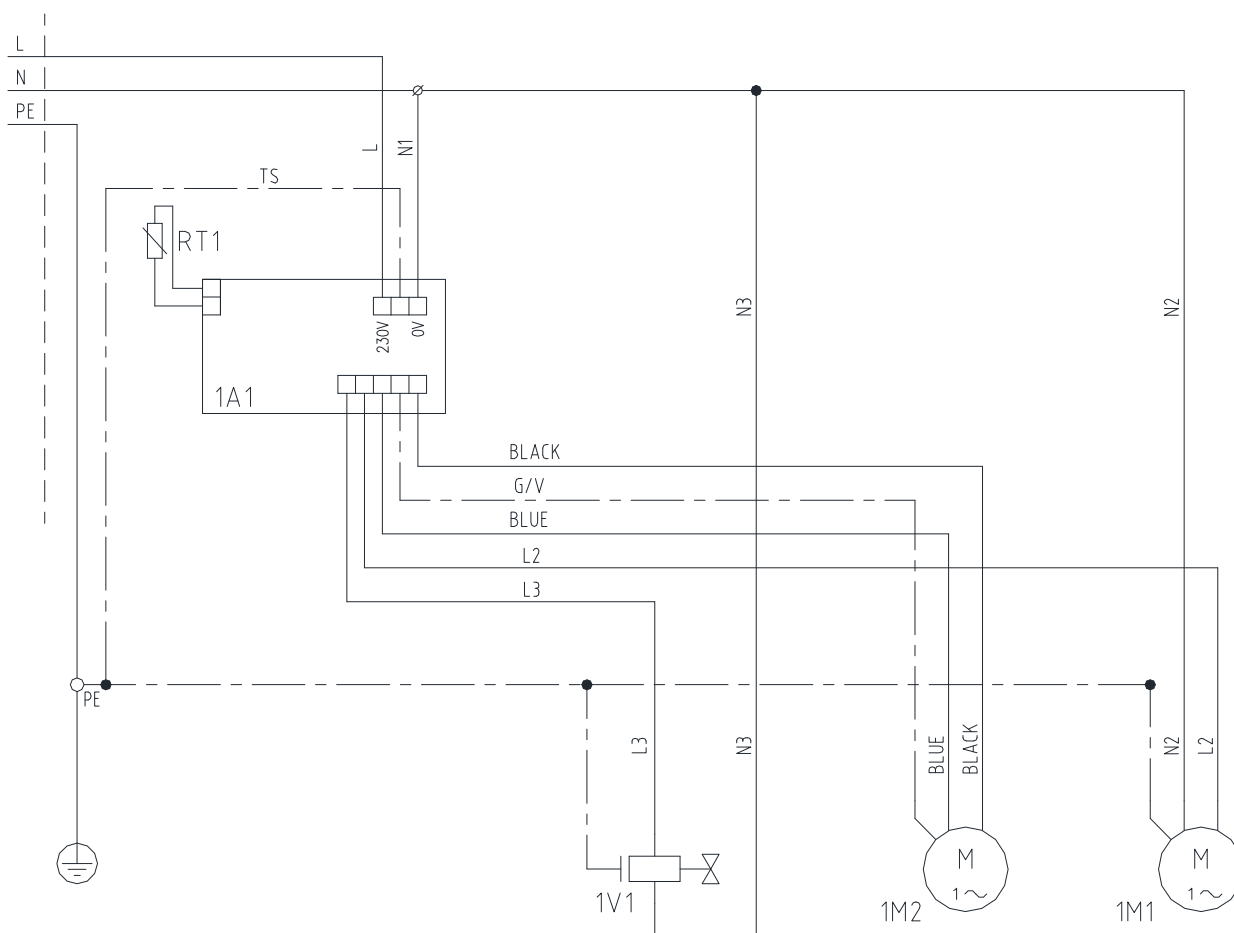

Cod. 714.0170.07.01 – Rev. 00
DD280- DD340 (230V/1Ph/50Hz - 230V/1Ph/60Hz)

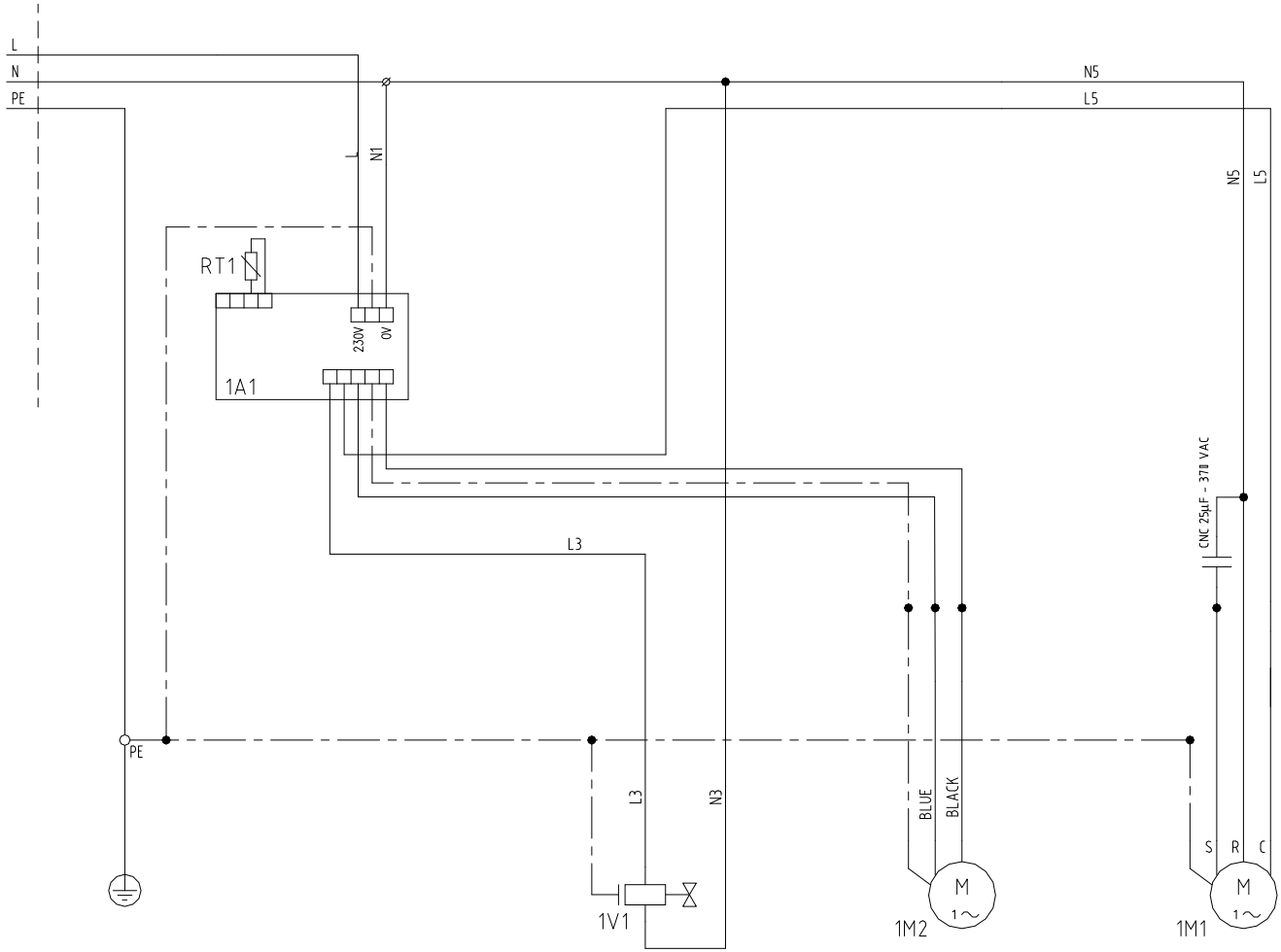

(C)	EN	DATA SHEET	PL	DANE TECHNICZNE
	IT	CARATTERISTICHE TECNICHE	CS	TECHNICKÉ CHARAKTERISTIKY
	ES	PLAQUETA TÉCNICA	HU	MŰSZAKI JELLEMZŐK
	PT	CARACTERÍSTICAS TÉCNICAS	RU	ТЕХНИЧЕСКИХ ХАРАКТЕРИСТИК
	EL	ΤΕΧΝΙΚΑ ΧΑΡΑΚΤΗΡΙΣΤΙΚΑ	RO	TEHNICE DAT
	DE	TECHNISCHE DATENBLÄTTER	SL	TEHNIČNE LASTNOSTI
	FR	CARACTERISTIQUES TECHNIQUES	HR	LISTA SA PODACIMA
	NL	TECHNISCHE GEGEVENS	ET	TEHNILISE TEABE LEHT
	SV	TEKNISKA SPECIFIKATIONER	LT	DUOMENŲ LAPAS
	SU	TEKNISET TIEDOT	LV	DATU LAPA
	NO	DATABLAD	SK	TECHNICKÉ DATA
	DA	DATABLAD	BG	СПЕЦИФИКАЦИЯ

MODEL			DD36	DD54	DD72	DD108	DD144	DD180	DD216
AR	Air flow rate	Nl/min Nm³/h	600 36	900 54	1200 72	1800 108	2400 144	3000 180	3600 216
CONN	Air connections	BSP	3/8"	1/2"	1/2"	1/2"	3/4"	3/4"	3/4"
REF	Refrigerant	Type	R134a						
W	Weight	Kg	17	24	25	26	31	36	40
AIR T	Air inlet temp.	°C	35 (Max 55)						
AMB T	Ambient temp.	°C	25 (Max 45)						
PRESS W	Working pressure	bar	7 (Max 16)						
DEWP	Pressure dew point	°C	7						
DB(A)	Sound pressure level	dB(A)	< 70						
POW SUPPLY	Power supply	V/Ph/Hz	230/1/50						
kW	Nom. consumption	KW	0,12	0,17	0,29	0,41	0,47	0,61	0,61
Max kW	Full load consumpt.	KW	0,17	0,24	0,38	0,56	0,61	0,79	0,79
RLA	Nom. Current	A	0,90	1,13	2,00	2,92	3,20	4,60	4,60
FLA	Full load current	A	1,04	1,39	2,29	3,56	3,84	5,39	5,39
LRA	Locked rotor current	A	8,50	15,00	12,00	16,00	18,00	24,00	24,00
POW SUPPLY	Power supply	V/Ph/Hz	230/1/60						
kW	Nom. consumption	KW	0,13	0,24	0,35	0,50	0,57	0,75	0,75
Max kW	Full load consumpt.	KW	0,19	0,37	0,47	0,73	0,73	0,94	0,94
RLA	Nom. Current	A	0,83	1,46	2,04	3,01	3,12	4,70	4,70
FLA	Full load current	A	1,07	1,89	2,51	3,90	3,84	5,65	5,65
LRA	Locked rotor current	A	8,00	16,50	13,50	17,60	20,00	26,00	26,00

MODEL			DD280 230/1/50	DD340 230/1/50	DD280 230/1/60	DD340 230/1/60
AR	Air flow rate	Nl/min Nm³/h	4666 280	5666 340	4666 280	5666 340
CONN	Air connections	BSP	1"	1"	1"	1"
REF	Refrigerant	Type	R407C			
W	Weight	Kg	62	64	62	64
AIR T	Air inlet temp.	°C	35 (Max 55)			
AMB T	Ambient temp.	°C	25 (Max 45)			
PRESS W	Working pressure	bar	7 (Max 16)			
DEWP	Pressure dew point	°C	7			
DB(A)	Sound pressure level	dB(A)	< 70			
POW SUPPLY	Power supply	V/Ph/Hz	230/1/50		230/1/60	
kW	Nom. consumption	KW	0,60		0,71	
Max kW	Full load consumpt.	KW	0,84		1,00	
RLA	Nom. Current	A	2,70		3,39	
FLA	Full load current	A	3,82		4,77	
LRA	Locked rotor current	A	17,00		20,00	

EN	*Rating conditions of: 35°C (95°F) and 100 psig air Inlet, 25°C (77°F) ambient temperature Performance and specifications + / - 5%
IT	*Condizioni di funzionamento di: 35°C (95°F) e 100 psig aria in ingresso, 25°C (77°F) temperatura ambiente Prestazioni e specifiche + / - 5%
ES	*Condiciones nominales de: 35°C (95°F) y 100 psig aire de entrada, 25°C (77°F) ambiente Prestaciones y datos técnicos + / - 5%
PT	*Condições de funcionamento de: 35°C (95°F) e 100 psig ar em entrada, 25°C (77°F) temperatura ambiente Desempenho e especificações + / - 5%
EL	*Όνομαστικοί κατάσταση: 35°C (95°F) και 100 psig Θερμ, Αέρα εισόδου, 25°C (77°F) Θερμ,Περιβάλλοντος Διαστάσεις και τεχν, Χαρακτηριστικά + / - 5%
DE	*Nennbedingungen von: 35°C (95°F) & 100 psig Eingangsluft, 25°C (77°F) Raumtemperatur Leistungen und technische Toleranz: + / - 5%
FR	*Conditions de fonctionnement de: 35°C (95°F) et 100 psig air en entrée, 25°C (77°F) température ambient Performances et caractéristiques techniques + / - 5%
NL	*Nominale voorwaarden: 35°C (95°F) en 100 psig Inlaattemperatuur, 25°C (77°F) Omg, temperatuur Prestaties en technische gegevens + / - 5%
SV	*Prestanda baserat på följande driftsförhållande: 35°C (95°F) och 100 psig ingående tryckluft, 25°C (77°F) omgivande temperatur Prestanda och tekniska specifikationer + / - 5%
SU	*Nimellisolosuhteet: 35°C (95°F) ja 100 psig ilman tulossa, 25°C (77°F) ympäristölämpötila Suorituskyky ja määrittelyt + / - 5%
NO	*Belastningsforhold: 35°C (95°F) og 100 psig luftinntak, 25°C (77°F) romtemperatur Ytelse og spesifikasjoner + / - 5%
DA	*Funktionsforhold på: 35°C (95°F) og 100 psig luftindgang, 25°C (77°F) omgivende temperatur Præstation og specifikationer + / - 5%
PL	*w warunkach znamionowych: 35°C (95°F) & 100 psig na wlocie powietrza, 25°C (77°F) temp, otoczenia Parametry i charakterystyki + / - 5%
CS	*Podmínky fungování: 35°C (95°F) a 100 psig vstupního vzduchu, 25°C (77°F) teplota prostředí Výkon a rozpis + / - 5%
HU	*Működési feltételei: 35°C (95°F) és 100 psig bemeneti levegő, 25°C (77°F) környezeti hőmérséklet Teljesítmények és specifikációk + / - 5%
RU	*При номинальных условиях – температуре и давлении воздуха на входе: 35°C (95°F) и 100 psig, температуре окружающей среды: 25°C (77°F) Эксплуатационные показатели и спецификации + / - 5%
RO	* Condițiile de Evaluare: 35 ° C (95 ° F) și 100 psig de aer de admisie, 25 ° C (77 ° F) temperatura mediului ambiant De performanță și specificațiile + / - 5%
SL	*Delovni pogoji: 35°C (95°F) in 100 psig vhodni zrak, 25°C (77°F) sobna temperatura Zmogljivosti in specifikacije + / - 5%
HR	*Procjena stanja: 35°C (95°F) i 100 psig zračnog dovoda, 25°C (77°F) okolne temperature Djelovanje i specifikacije + / - 5%
ET	*Nominaaltingimused: 35 ° C (95 ° F) ja 100 psig õhu sisendsurve, 25 ° C (77 ° F) välistemperatuur Jõudlus ja andmed + / - 5%
LT	* Sąlygos: 35 ° C (95 ° F) ir 100 psig oro padavimas, 25 ° C (77 ° F) aplinkos temperatūra Darbinės charakteristikos ir specifikacijos +/- 5 %
LV	*Nominālās vērtības: 35°C (95°F) un 100 psig gaisa ieeja, 25°C (77°F) apkārtējā temperatūra Veiktspēja un specifikācija +/- 5%
SK	*Rating conditions of: 35°C (95°F) and 100 psig air Inlet, 25°C (77°F) ambient temperature Performance and specifications + / - 5%
BG	*Номинални условия от: 35°C (95°F) и100 psig входящ въздух, 25°C (77°F) температура на околната среда Работни характеристики и спецификации + / - 5%

	AIR FLOW RATE	POW SUPPLY	HP	kW	Max kW	RLA
EN	Air flow rate	Power supply	Nominal power	Nominal consumption	Full load consumption	Nominal Current
IT	Portata	Alimentazione	Potenza nominale	Consumo nominale	Consumo Max,	Assorbimento nominale
ES	Caudal	Alimentaciòn	Consumo nom,	Consumo nom,	Consumo max	Absorciòn nom,
PT	Fluxo de ar	Alimentaçaõ	Consumo nominal	Consumo nominal	Consumo Máx,	Absorçaõ nominal
EL	Ροή αέρα	Τροφοδοσία	Ισχύς Ονομ,	Ισχύς Ονομ,	Ισχύς max	Κατανάλωση Ονομ,
DE	Leistung	Stromversorgung	Nom, Verbrauch	Nom, Verbrauch	Max, Verbrauch	Nom, Aufnahme
FR	Performances	Alimentation	Puissance nom,	Consommation nom,	Cons, pleine charge	Ampere nominale
NL	Gegevens	Voeding	Vermogen nom,	Vermogen nom,	Vermogen max,	Stroom nom,
SV	Prestanda/Luftflöde	(Ström) försörjning	Nominal förbrukning	Nominal förbrukning	Maximal förbrukning	Nominal strömstyrka
SU	Ilmavirtausarvo	Virransyöttö	Nimelliskulutus	Nimelliskulutus	Kulutus täydellä kuormalla	Nimellisjännite
NO	Luftmengde	Strømforsyning	Nominelt forbruk	Nominelt forbruk	Full last forbruk	Nominell strömstyrke
DA	Luftstrøms hastighed	Strømforsyning	Pålydende forbrug	Pålydende forbrug	Fuld ladning forbrug	Pålydende strøm
PL	Natężenie przepływu powietrza	Zasilanie	Nominał możność	Średnie zużycie	Maksymalne zużycie	Średni pobór
CS	Nosnost	Napájení	Nominální spotřeba	Nominální spotřeba	Max, spotřeba	Nominální absorpce
HU	Levegő áramlás sebessége	Táplálás	Névleges fogyasztás	Névleges fogyasztás	Max, fogyasztás	Névleges áramfelvétel
RU	Величина потока	Источник питания	Потребление мощности	Потребление мощности	Потребление мощности при полной нагрузке	Номинальный ток
RO	Debit de aer	Tensiune de alimentare	Putere nominală	Consum nominală	Consum maximă	Absorbție nominală
SL	Pretok	Napajanje	Nazivna moč	Nazivna poraba	Maks. poraba	Nazivna tokovna poraba
HR	Protok zraka	Električno napajanje	Nazivna moć	Nazivna potrošnja	Potrošnja s punim opterećenjem	Nazivni tok
ET	Õhuvoolu kiirus	Toiteallikas	Nominaalvõimsus	Nominaaltarve	Tarve täiskoormusel	Nominaalvool
LT	Oro srautas	Maitinimo šaltinis	Nominali galia	Nominalios sąnaudos	Visos apkrovos sąnaudos	Nominali srovė
LV	Gaisa caurplūdums	Elektriskās strāvas padeve	Nominālā jauda	Nominālais patēriņš	Pilnas slodzes patēriņš	Nominālais strāvas lielums
SK	Prietok vzduchu	Elektrický zdroj	Nominálny výkon	Nominálna spotreba	Spotreba pri plnom výkone	Nominálny prúd
BG	Дебит на въздуха	Електро захранване	Номинална мощност	Номинална консумация	Консумация при пълен товар	Номинален ток

	FLA	LRA	CONN	AIR T	AIR T MAX	AMB T
EN	Full load current	Locked rotor current	Air connections	Air inlet temperature	Max, air inlet temperature	Ambient temperature
IT	Ass, pieno carico	Ass, spunto	Attacchi aria	Temperatura in aria	Temperatura in aria max,	Temperatura ambiente
ES	Absorción plena car,	Absorción principio	Uniones de aire	Temp,aire entrada	Temp,aire entrada max,	Temp, Ambiente
PT	Abs, com carga completa	Abs, inicial	Junções de ar	Temperatura entrada de ar	Temp, máx, entrada de ar	Temperatura ambiente
EL	Κατανάλωση πλήρους φορτίου	Κατανάλωση μέγιστη	Σύνδεση αέρα	Θερμ, Αέρα εισόδου	Θερμ, Αέρα εισόδου Μέγιστη	Θερμ, Περιβάλλοντος
DE	Volllastaufnahme	Anlass aufnahme	Luftanschlüsse	Eingangslufttemp,	Eingangslufttemp, Max,	Raumtemperatur
FR	Ampere pl, charge	Ampere max,	Connexion aircomp,	Temp, entrée d'air	Temp, Entrée d'air max,	Temp, Ambiente
NL	Stroom max,	Aanloopstroom	Luchtaansluitingen	Inlaattemperatuur	Max, Inlaattemperatuur	Omg, Temperatuur
SV	Full strömstyrka	Max strömstyrkat	Tryckluftskopplinga	Inloppsluft temperatur	Inloppsluft maxtemperatur	Omgivningstemperatur
SU	Jönnite täydellä kuormalla	Lukittu rootorin jännite	ilmaliitännät	Ilman tulolämpötila	Maks, ilman tulolämpötila	Ympäristön lämpötila
NO	Full last strømstyrke	Låst rotor strømstyrke	Lufforbindelser	Luftinntakstemperatur	Maks, luftinntakstemperatur	Romtemperatur
DA	Fuld ladning strøm	Låst rotorstrøm	Lufttilkoblinger	Luftindgangstemperatur	Max, luftindgangstemperatur	Omgivende temperatur
PL	Pobór przy maks, obciążeniu	Pobór przy rozruchu	Przyłączenie powietrza	Temperatura powietrza wlotowego	Maksymalny temperatura powietrza wlotowego	Temperatura otoczenia
CS	Absor, plného zatížení	Zapínací absor,	Vzduchové spojky	Teplota vzduchu	Max, teplota vzduchu	Teplota prostředí
HU	Áramfelvétel teljes terhelés	Maximális áramfelvétel	Levegő csatlakozások	Levegő bemenet hőmérséklet	Max, levegő bemenet hőmérséklet	Környezeti hőmérséklet
RU	Ток при полной нагрузке	Ток при заблокированном роторе	Соединения	температура воздуха на входе	температура воздуха на входе максимум	температура окружающей среды
RO	Absorbție maximă	Curent de rotor blocat	Aer conexiuni	Temperatura admisie a aerului	Maximă temperatura admisie a aerului	Temperatura camerei
SL	Poraba ob polni obremenitvi	Poraba ob zagonu	Zračni priključki	Temperatura v zraku	Maks. temperatura v zraku	Sobna temperatura
HR	Tok s punom opterećenjem	Zaključan tok rotora	Zračne veze	Temperatura zračnog dovoda	Maksimalna temperatura zračnog dovoda	Okolna temperatura
ET	Vool täiskoormusel	Vool lukustatud rooriga	Õhuühendused	Õhu sisendtemperatuur	Maks. õhu sisendtemperatuur	Välistemperatuur
LT	Visos apkrovos srovė	Fiksuoto rotoriaus srovė	Oro linijos jungtys	Paduodamo oro temperatūra	Maks. paduodamo oro temperatūra	Aplinkos temperatūra
LV	Pilnas slodzes strāvas lielums	Blokēta rotora strāvas lielums	Gaisa savienojumi	Gaisa ieejas temperatūra	Maks. gaisa ieejas temperatūra	Apkārtējā temperatūra
SK	Prúd pri plnom výkone	Prúd zabrzdeného rotoru	Vzduchové kontakty	Teplota prívodu vzduchu	Max. teplota prívodu vzduchu	Teplota prostredia
BG	Ток при пълно натоварване	Ток при блокиран ротор	Въздушни връзки	Температура на входящия въздух	Max, температура на входящия въздух	Температура на околната среда

	AMB T MAX	PRESS W	PRESS MAX	DEWP	REF	W
EN	Max, ambient temperature	Working pressure	Max, pressure	Pressure dew point	Refrigerant	Weight
IT	Temperatura ambiente Max,	Pressione nominale	Pressione max,	Punto di rugiada	Refrigerante	Peso
ES	Temp, Ambiente max,	Press, nominal	Press, Max,	Punto de rocío	Refrigerante	Peso
PT	Temperatura ambiente máx,	Pressão nominal	Pressão máx,	Ponto de orvalho	Refrigerante	Peso
EL	Θερμ, Περιβάλλοντος Μέγιστη	Ονομαστική Πίεση	Μέγιστη πίεση	Σημείο Δρόσου	Ψυκτικό	Βάρος
DE	Max, Raumtemperatur	Betriebsdruck	Max, Betriebsdruck	Drucktaupunkt	Kühlmittel	Gewicht
FR	Temp, Ambiente max,	Pression travail	Pression max,	Press,pt de rosée	Réfrigérant	Poids
NL	Max,Omg, Temperatuur	Werkdruk	Max, druk	Drukdauwpunt	Koudemiddel	Massa
SV	Max, omgivningstemperatur	Arbetsstryck	Max,tryck	Daggpunkt	Kylapparat	Vikt
SU	Maks, ympäristön lämpötila	Työpaine	Maks, paine	Paineen kastepiste	Jäähdytysaine	Paino
NO	Maks, romtemperatur	Driftstrykk	Maks, trykk	Trykk duggpunkt	Kjølemedium	Vekt
DA	Max, omgivende temperatur	Arbejdstryk	Max, tryk	Trykkondensation	Kølevæske	Vægt
PL	Maksymalny temperatura otoczenia	Ciśnienie robocze	Maksymalny ciśnienie	Punkt rosy	Czynnik chłodniczy	Ciężar
CS	Max, teplota prostředí	Nominální tlak	Max, tlak	Rosný bod	Chladič	Hmotnost
HU	Max, környezeti hőmérséklet	Névleges nyomás	Max, nyomás	Harmatpont	Hűtőközeg	Súly
RU	температура окружающей среды максимум	давление	Давление максимум	пункт росы	Хладагент	Масса
RO	Maximă temperatura camerei	Presiune nominală	Presiune maximă	Punct de rouă	Refrigerent	Greutate
SL	Maks. sobna temperatura	Nazivni tlak	Maks. tlak	Rosišče	Hladivo	Teža
HR	Maksimalna okolna temperatura	Radni tlak	Maksimalni tlak	Tlačna točka rosišta	Rashladni medij	Težina
ET	Maks. välistemperatuur	Töösurve	Maks. surve	Surve kastepunkt	Jahutusvedelik	Kaal
LT	Maks. aplinkos temperatūra	Darbinis slėgis	Maks. slėgis	Slėgio kritinis taškas	Šaltnešis	Svoris
LV	Maks. apkārtējā temperatūra	Darba spiediens	Maks. spiediens	Spiediena rasas punkts	Dzesētājs	Svars
SK	Max. teplota prostredia	Prevádzkový tlak	Max. tlak	Bod kondenzácie pri tlaku	Chladiaci prostriedok	Hmotnosť
BG	Мак, температура на околната среда	Работно налягане	Мак, налягане	Налягане на точка на оросяване	Охладител	Тегло

	TOTAL A	EVAP,TEMP	SUCTION TEMP	FAN PRESSURE SWITCH SETTING
EN	Total current	Evaporation temperature	Suction temperature	Fan pressure Switch setting
IT	Corrente totale	Temperatura evaporazione	Temperatura di aspirazione	Taratura pressostato ventilatore
ES	Corriente total	Temperatura evaporación	Temperatura aspiración	Calibrado presostato ventilador
PT	Corrente total	Temperatura de evaporação	Temperatura de aspiração	Calibragem do manóstató de ventilação
EL	Συνολικό ρεύμα	Θερμοκρασία εξατμίσης	Θερμοκρασία εισαγωγής	Βαθμονόμηση διακόπτης της πίεσης ανεμιστήρων
DE	Gesamtstrom	Verdampfungstemperatur	Ansaugtemperatur	Justierung des Druckschalters
FR	Courant total	Température d'évaporation	Température d'aspiration	Réglage de pressostat de ventilation
NL	Totale stroom	Verdampingstemperatuur	Aanvoertemperatuur	Afstelling pressostaat Ventilator
SV	Total ström	Ångbildningstemperatur	Luftens inloppstemperatur	Inställning av fläktens tryckbrytare
SU	Kokonaisjännite	Höyrystymislämpötila	Imulämpötila	Tuuletinpaineen kytkin asetus
NO	Total strøm	Fordampningstemperatur	Innsugningstemperatur	Viftetrykkbryter innstilling
DA	Total strøm	Fordampningstemperatur	Sugningstemperatur	Indstilling af blæsertrykskontakt
PL	Prąd całkowity	Temperatura parowania	Temperatura zasysania	Ustawienie wyłącznik ciśnieniowy wentylatora
CS	Celkový proud	Teplota odpařování	Teplota odsávání	Tárování tlakoměr ventilátoru
HU	Összáram	Párolgási hőmérséklet	Beszívási hőmérséklet	Ventilátor presszosztát kalibrálása
RU	Суммарный ток	Температура испарения	Температура всасываемого воздуха	Калибровка дуйте переключатель давления
RO	Absorbție total	Evaporarea temperatura	Temperatura de aspirație	Calibrarea presiune ventilator
SL	Skupni tok	Temperatura izparevanja	Temperatura zajemanja	Umeritev presostata ventilatorja
HR	Ukupni tok	Temperatura isparivanja	Temperatura usisavanja	Prekidač za reguliranje pritiska ventilatora
ET	Koguvool	Aurustumise temperatuur	Imemistemperatuur	Ventilaatori survelüiti seade
LT	Bendra srovė	Virsmo garais temperatūra	Jsiurbimo temperatūra	Ventilatoriaus slėgio jungiklio nuostata
LV	Kopējais strāvas lielums	Iztvaikošanas temperatūra	Iesūkšanas temperatūra	Ventilatora spiediena slēdža iestatījums
SK	Prúd spolu	Teplota vyparovania	Teplota nasávania	Nastavenie tlakového spínača ventilátora
BG	Общ ток	Температура на изпаряване	Температура на засмукване	Ключ за настройка налягане на вентилатора

	DISCH,PRESS,	HP SWITCH SETTING	MIN CIRCUIT AMPACITY	DB(A)
EN	Discharge pressure	High pressure switch setting	Minimum circuit ampacity	Sound pressure level
IT	Pressione di mandata	Taratura pressostato di sicurezza	Minima corrente elettrica	Livello pressione acustica
ES	Presión de impulsión	Calibrado presostato de seguridad	Mínima corriente eléctrica	Nivel de presión sonora
PT	Pressão de descarga	Calibragem do pressóstato de segurança	Corrente eléctrica mínima	Pressão sonora
EL	Θερμοκρασία συμπίεσης	Βαθμονομηση πρεσσοστατη ασφαλειας	Ελαχιστο ηλεκτρικου ρευματος	Στάθμη ηχητικής πίεσης
DE	Auslassdruck	Justierung des Sicherheitsdruckwächters	Min, Elektrischer strom	Schalldruck
FR	Pression de décharge	Réglage de commutateur à haute pression	Minime courante électrique	Niveau de pression acoustique
NL	Persdruk	Afstelling drukregelaar	Minimumstroom	Geluidsdruk
SV	Koppla bort trycket	Inställning av säkerhetsbrytaren för högt tryck	Minsta möjliga huvudsäkring	Ljudtryck
SU	Poistopaine	Korkeapainekytikimen asetus	Pienin jatkuva kuormitus	Äänenpainetaso
NO	Utløpstrykk	Bryterinnstilling for høyt trykk	Minimum tillatt strømstyrke i ampere for krets	Akustisk trykknivå
DA	Udledningstryk	Indstilling af højtryksskotten	Minimum strømvurdering i kredsløb	Lyd tryk
PL	Ciśnienie tłoczne	Ustawienie presostatu bezpieczeństwa	Minimalna wartość prądu elektrycznego	Ciśnienie akustyczne
CS	Přívod tlaku	Tárování bezpečnostního presostatu	Minimální elektrický proud	Akustický tlak
HU	Befolyó nyomás	Biztonsági nyomásszabályozó kalibrálása	Minimális elektromos áram	Hangnyomásszint
RU	Давление на выходе	Калибровка предохранительного реле давления	Минимальный электрический ток	Звуковое давление
RO	Livrarea presiune	Calibrarea de înaltă presiune	Minim de absorbție	Nivelul de presiune acustică
SL	Dovodni tlak	Umeritev varnostnega presostata	Minimalni električni tok	Raven zvočnega tlaka
HR	Otpusti tlak	Prekidač za reguliranje visokog tlaka	Minimalna dozvoljena strujna opteretivost kruga	Razina zvučnog tlaka
ET	Väljavoolusurve	Kõrgsurvelülitise seade	Min. vooluringi kandevõime	Helisurve tase
LT	Išleidimo linijos slėgis	Aukšto slėgio jungiklio nuostata	Minimali grandinės srovės galia	Triukšmo lygis
LV	Novadīšanas spiediens	Augsta spiediena slēdža iestatījums	Minimālais ķēdes strāvas lielums	Skaņas spiediena līmenis
SK	Tlak odtoku	Nastavenie spínača vysokého tlaku	Minimálna zaťažiteľnosť obvodu	Udržateľná úroveň tlaku
BG	Налягане на изпразване	Ключ за настройка високо налягане	Минимален капацитет на ампеража на схемата	Ниво звуково налягане

(D)	EN	CORRECTION FACTORS	PL	CZYNNIKI POPRAWY
	IT	FATTORI DI CORREZIONE	CS	KOREKČNÍ FAKTORY
	ES	FACTORES DE CORRECCIÓN	HU	KORREKCIÓS TÉNYEZŐK
	PT	FACTORES DE CORRECÇÃO	RU	ПОПРАВОЧНЫЕ МНОЖИТЕЛИ
	EL	ΠΑΡΑΓΟΝΤΕΣ ΔΙΟΡΘΩΣΕΩΝ	RO	FACTORI DE CORECȚIE
	DE	KORREKTUR-FAKTOREN	SL	KOREKCIJSKI FAKTORJI
	FR	FACTEURS DE CORRECTION	HR	KOREKCIJSKI FAKTORI
	NL	FACTOREN VAN CORRECTIE	ET	PARANDUSTEGURID
	SV	KORREKTIONSFAKTORER	LT	KOREKČINIAI KOEFICIENTAI
	SU	OIKAISUTEKIJÄT	LV	LABOJUMU FAKTORI
	NO	KORRIGERENDE FAKTORER	SK	KOREKČNÉ FAKTORY
	DA	KORREKTIONSFAKTORER	BG	КОРЕКЦИОННИ ФАКТОРИ

EN	Correction factor for working pressure						PL	Czynniki poprawy dla ciśnienie robocze					
IT	Fattore di correzione per pressione di lavoro						CS	Korekční faktor pro pracovní tlak					
ES	Factor de corrección para presión de funcionamiento						HU	Korrekciós tényező az üzemi nyomáshoz					
PT	Factor de correcção por pressão de trabalho						RU	Поправочный множитель для давления деятельности					
EL	Παράγοντας διορθώσεων για την πίεση εργασίας						RO	Factor de corecție pentru presiunea de funcționare					
D	Korrekturfaktor für Funktion Druck						SL	Korekcijski faktor za temperaturo vhodnega zraka					
FR	Facteur de correction pour la pression du travail						HR	Korekcijski faktor za radni tlak					
NL	Factor van correctie voor werkdruk						ET	Töösurve parandustegur					
SV	Korrektionsfaktor för arbetstryck						LT	Korekcinis darbinio slėgio koeficientas					
SU	Työpaineen oikaisutekijä						LV	Darba spiediena labojumu faktors					
NO	Korrigerende faktor for driftstrykk						SK	Korekčný faktor pre prevýdžkový tlak					
DA	Korrektionsfaktor for arbejdstryk						BG	Корекционен фактор за работно налягане					
bar	5	6	7	8	9	10	11	12	13	14	15	16	
psi	73	87	102	116	131	145	160	174	188,5	203	217	232	
FC1	0,85	0,93	1	1,06	1,11	1,15	1,18	1,20	1,22	1,24	1,25	1,26	

EN	Correction factor for ambient temperature						PL	Czynniki poprawy dla temperatura otoczenia					
IT	Fattore di correzione per temperatura ambiente						CS	Korekční faktor pro teplotu prostředí					
ES	Factor la corrección para temperatura ambiente						HU	Korrekciós tényező a környezeti levegő hőmérséklethez					
PT	Factor de correcção por temperatura ambiente						RU	Поправочный множитель для температуры окружающей среды					
EL	Παράγοντας διορθώσεων για την περιβαλλοντική θερμοκρασία						RO	Factor de corecție pentru temperatura ambiantă					
DE	Korrekturfaktoren für Raumtemperatur						SL	Korekcijski faktor za temperaturo vhodnega zraka					
FR	Facteur de correction pour la température ambiante						HR	Korekcijski faktor za okolnu temperaturu					
NL	Factor van correctie voor Omg, temperatuur						ET	Välistemperatuuri parandustegur					
SV	Korrektionsfaktor för omgivningstemperatur,						LT	Korekcinis aplinkos temperatūros koeficientas					
SU	Ympäristön lämpötilan oikaisutekijä						LV	Apkārtojās temperatūras labojumu faktors					
NO	Korrigerende faktor for romtemperatur						SK	Korekčný faktor pre tlak prostredia					
DA	Korrektionsfaktor for omgivende temperatur						BG	Корекционен фактор за температурата на околната среда					
°C	25	30	35	40	42	45							
°F	77	86	95	104	107,6	113							
FC2	1,00	0,96	0,92	0,88	0,85	0,8							

EN	Correction factor for inlet air temperature					PL	Czynniki poprawy dla Temperatura powietrza wlotowego				
IT	Fattore di correzione per temperatura d'aria ingresso					CS	Korekční faktor pro teplotu vstupního vzduchu				
ES	Factor de corrección para temperatura del aire de la entrada					HU	Korrekciós tényező a bemeneti levegő hőmérséklethez				
PT	Factor de correção por temperatura do ar de entrada					RU	Поправочный множитель для температуры воздуха входа				
EL	Παράγοντας διορθώσεων για την Θερμ, Αέρα εισόδου					RO	Factor de corecție pentru temperatura aerului de admisie				
DE	Korrekturfaktor für Eingang Lufttemperatur					SL	Korekcijski faktor za delovni tlak				
FR	Facteur de correction pour la température de l'air d'entrée					HR	Korekcijski faktor za temperaturu dovodnog zraka				
NL	Factor van correctie voor inlaattemperatuur					ET	Sisendõhu temperatuuri parandustegur				
SV	Korrektionsfaktorer för inloppsluftstemperaturer					LT	Korekcinis oro temperatūros koeficientas				
SU	Ilman tulolämpötilan oikaisutekijä					LV	Ieejas gaisa temperatūras labojumu faktors				
NO	Korrigerende faktor for luftinntakstemperatur					SK	Korekčný faktor pre teplotu prívodu vzduchu				
DA	Korrektionsfaktor for indgangslufttemperatur					BG	Корекционен фактор за температурата на входящия въздух				
°C	30	35	40	45	50	55					
°F	86	95	104	113	122	131					
FC3	1,20	1,00	0,85	0,71	0,58	0,49					

EN	Calculation of the dryer REAL FLOW RATE = nominal dryer flow rate x FC1 x FC2 x FC3 Calculation of the GIVEN FLOW RATE to select a suitable dryer = given flow rate ÷ FC1 ÷ FC2 ÷ FC3
IT	Calcolo della PORTATA REALE DELL'ESSICCATORE = portata nominale dell'essiccatore x FC1 x FC2 X FC3 Calcolo della PORTATA DATA per selezionare l'essiccatore adatto = portata data ÷ FC1 ÷ FC2 ÷ FC3
ES	Cálculo del CAUDAL REAL DEL SECADOR = caudal nominal del secador xFC1xFC2xFC3 Cálculo del CAUDAL DADO para seleccionar el secador idóneo = caudal dado ÷ FC1 ÷ FC2 ÷ FC3
PT	Cálculo do FLUXO REAL DO SECADOR = fluxo nominal do secador x FC1 x FC2 X FC3 Cálculo do FLUXO OBTIDO para seleccionar o secador adequado = fluxo obtido ÷ FC1 ÷ FC2 ÷ FC3
EL	Υπολογισμός της ΠΡΑΓΜΑΤΙΚΗΣ ΑΠΟΔΟΣΗΣ ΤΟΥ ΞΗΡΑΝΤΗΡΑ = ονομαστική απόδοση xFC1xFC2xFC3 Υπολογισμός της ΔΕΔΟΜΕΝΗΣ ΑΠΟΔΟΣΗΣ για την επιλογή του κατάλληλου ξηραντήρα = δεδομένη απόδοση ÷ FC1 ÷ FC2 ÷ FC3
DE	Berechnung des REALEN DURCHSATZES DES TROCKNERS = Nominaldurchsatz des Trockners xFC1xFC2xFC3 Berechnung des gegebenen Durchsatzes für die Wahl des geeigneten Trockners = gegebenener Durchsatz ÷ FC1 ÷ FC2 ÷ FC3
FR	Calcul du DÉBIT RÉEL du séchoir = débit nominal du séchoir x FC1 x FC2 x FC3 Calcul du DÉBIT DONNÉ pour sélectionner un séchoir approprié = débit donné ÷ FC1 ÷ FC2 ÷ FC3
NL	Berekening van het WERKELIJKE CAPACITEIT VAN DE DROGER = nominale capaciteit van de droger xFC1xFC2xFC3 Berekening van de AFGEGEVEN CAPACITEIT om de geschikte droger te kiezen = afgegeven capaciteit ÷ FC1 ÷ FC2 ÷ FC3
SV	Uträkning av torkarens verkliga prestanda/luftflöde= nominellt luftflöde x FC1 x FC2 x FC3 Uträkning av prestanda/luftflöde för att välja en passande torkare= Önskat luftflöde÷ FC1 ÷ FC2 ÷ FC3
SU	Kuivaimen TODELLISEN VIRTAAUSNOPEUDEN = kuivaimen nimellisvirtausnopeus x FC1 x FC2 x FC3 laskenta ANNETUN VIRTAAUSNOPEUDEN laskenta valittulle sopivalle kuivaimeller = annettu virtausnopeus ÷ FC1 ÷ FC2 ÷ FC3
NO	Beregning av tørkerens EFFEKTIVE GJENNOMSTRØMNINGSMENGDE = nominell gjennomstrømningsmengde for tørker x FC1 x FC2 x FC3 Beregning av GITT GJENNOMSTRØMNINGSMENGDE for å velge en passende tørker= gitt gjennomstrømningsmengde ÷ FC1 ÷ FC2 ÷ FC3
DA	Beregning af tørreapparatet REELLE STRØMHASTIGHED = pålydende tørreapparatsstrømhastighed x FC1 x FC2 x FC3 Beregning af den GIVNE STRØMHASTIGHED for at vælge et egnet tørreapparat = given strømhastighed ÷ FC1 ÷ FC2 ÷ FC3
PL	Obliczenie RZECZYWISTEJ WYDAJNOŚCI OSUSZACZA = nominalna wydajność osuszacza xFC1xFC2xFC3 Obliczenie WYDAJNOŚCI w celu wybrania odpowiedniego osuszacza = dana wydajność ÷ FC1 ÷ FC2 ÷ FC3
CS	Výpočet REALNÉ NOSNOSTI SUŠIČKY = nominální nosnost sušičky x FC1 x FC2 X FC3 Výpočet DANÉ NOSNOSTI pro volbu vhodné sušičky = daná nosnost ÷ FC1 ÷ FC2 ÷ FC3
HU	A SZÁRÍTÓ TÉNYLEGES ÁRAMLÁSI SEBESSÉGÉNEK kiszámítása = a szárító névleges áramlási sebessége x FC1 x FC2 X FC3 Az ADOTT ÁRAMLÁSI SEBESSÉG kiszámítása a megfelelő szárító kiválasztásához = adott áramlási sebesség ÷ FC1 ÷ FC2 ÷ FC3
RU	Расчет РЕАЛЬНОЙ ПРОИЗВОДИТЕЛЬНОСТИ УСТРОЙСТВА ДЛЯ ОСУШЕНИЯ ВОЗДУХА = номинальная производительность устройства xFC1xFC2xFC3 Расчет УСТАНОВЛЕННОЙ ПРОИЗВОДИТЕЛЬНОСТИ для выбора нужного устройства для осушения воздуха = установленная производительность ÷ FC1 ÷ FC2 ÷ FC3
RO	Calculul USCATOARE FLUXUL REAL = capacitatea nominală a uscător x FC1 x FC2 X FC3 Calcularea GAMA DATA pentru a selecta uscător corect = gama data ÷ FC1 ÷ FC2 ÷ FC3
SL	Izračun DEJANSKEGA PRETOKA SUŠILNIKA = nazivni pretok sušilnika x FC1 x FC2 X FC3 Izračun DANEGA PRETOKA za izbiro primernega sušilnika = dani pretok ÷ FC1 ÷ FC2 ÷ FC3
HR	Izračun ISTINSKOG PROTOKA SUŠAČA = nazivni protok sušača x FC1 x FC2 x FC3 Izračun DANOG PROTOKA za odabir prikladnog sušača = dani protok ÷ FC1 ÷ FC2 ÷ FC3
ET	Kuivati TEGELIKU VOOLUKIIRUSE arvutamine = kuivati nominaalvoolukiirus x FC1 x FC2 x FC3 ANTUD VOOLUKIIRUSE arvutamine sobilikku kuivati valimiseks = antud nominaalvoolukiirus ÷ FC1 ÷ FC2 ÷ FC3
LT	FAKTINIO DŽIOVINTUVO SRAUTO apskaičiavimas = nominalus džiovintuvo srautas x FC1 x FC2 x FC3 DUOTOJO SRAUTO apskaičiavimas džiovintuvui pasirinkti = duotasis srautas ÷ FC1 ÷ FC2 ÷ FC3
LV	Žāvētavas FAKTISKĀ CAURPLŪDUMA aprēķināšana = nominālais žāvētavas caurplūdums x FC1 x FC2 x FC3 DOTĀ CAURPLŪDUMA aprēķināšana, lai izvēlētos piemērotu žāvētavu = dotais caurplūdums ÷ FC1 ÷ FC2 ÷ FC3
SK	Výpočet SKUTOČNÉHO PRIETOKU VZDUCHU v sušiči = nominálny prietok x FC1 x FC2 x FC3 Výpočet PRÍSLUŠNÉHO PRIETOKU za účelom výberu vhodného sušiča = príslušný prietok ÷ FC1 ÷ FC2 ÷ FC3
BG	Изчисляване на РЕАЛНИЯ ДЕБИТ на сушилнята = номиналния дебит на сушилнята x FC1 x FC2 x FC3 Изчисляване на ДАДЕНИЯ ДЕБИТ за избор на подходяща сушилня = дадения дебит ÷ FC1 ÷ FC2 ÷ FC3

(E)	EN	DRYER DIMENSIONS	PL	WYMIARY OSUSZACZA
	IT	DIMENSIONI DELL'ESSICCATORE	CS	ROZMĚRY SUŠIČKY
	ES	DIMENSIONES DEL SECADOR	HU	A SZÁRÍTÓ MÉRETEI
	PT	DIMENSÕES DO SECADOR	RU	ГАБАРИТЫ УСТРОЙСТВА ДЛЯ ОСУШЕНИЯ ВОЗДУХА
	EL	ΔΙΑΣΤΑΣΕΙΣ ΤΟΥ ΞΗΡΑΝΤΗΡΑ	RO	USCATOARE DIMENSIUNI
	DE	ABMESSUNGEN DES TROCKNERS	SL	VELIKOSTI SUŠILNIKA
	FR	DIMENSIONS DU SECHEUR	HR	DIMENZIJE SUŠAČA
	NL	AFMETINGEN VAN DE DROGER	ET	KUIVATI MÕÕTMED
	SV	TORKARENS DIMENSIONER	LT	DŽIOVINTUVO MATMENYS
	SU	KUIVAIMEN MITAT	LV	ŽĀVĒTAVAS IZMĒRI
	NO	TØRKERDIMENSJONER	SK	ROZMERY SUŠIČA
	DA	TØRREAPPARATETS MÅL	BG	РАЗМЕРИ НА СУШИЛНЯТА

Model DD36

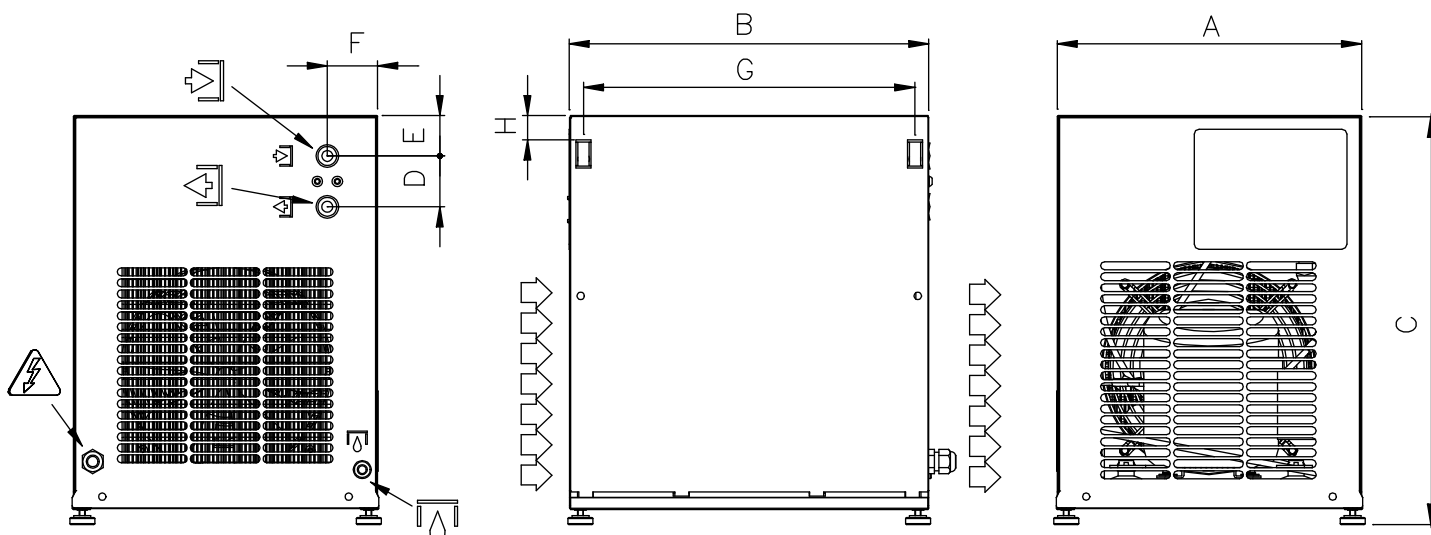

	A	B	C	D	E	F	G	H
mm	305	360	408	51	40	50	332	24

3/8" BSP	3/8" BSP	Ø 6mm	V/ph/Hz

Model DD54 TO DD108

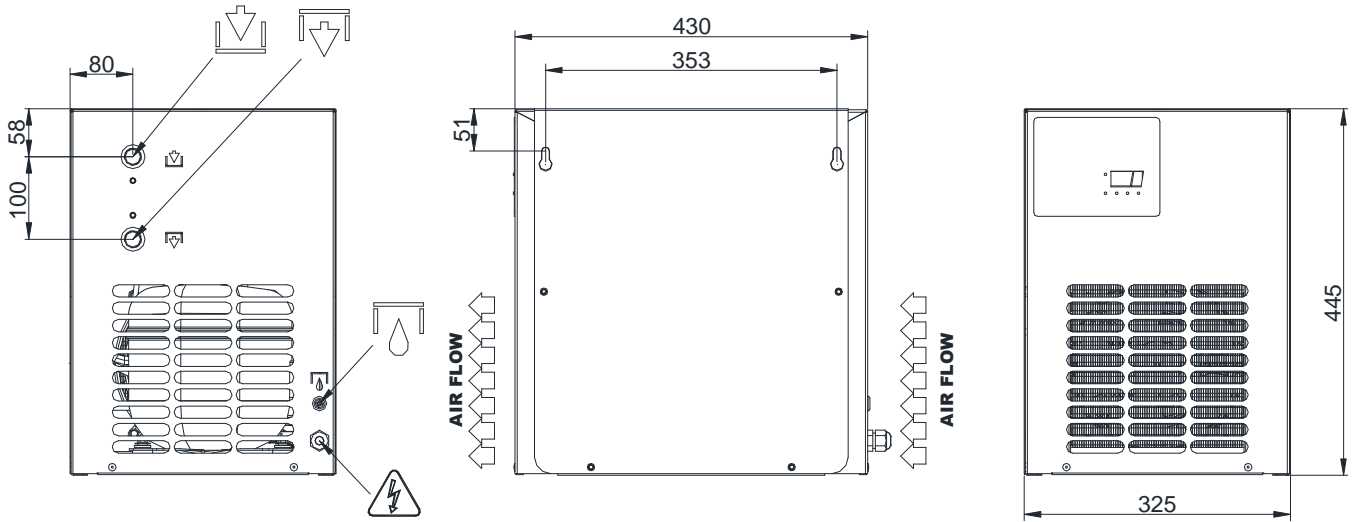

1/2" BSP	1/2" BSP	Ø 6mm	V/ph/Hz

Model DD144 TO DD216

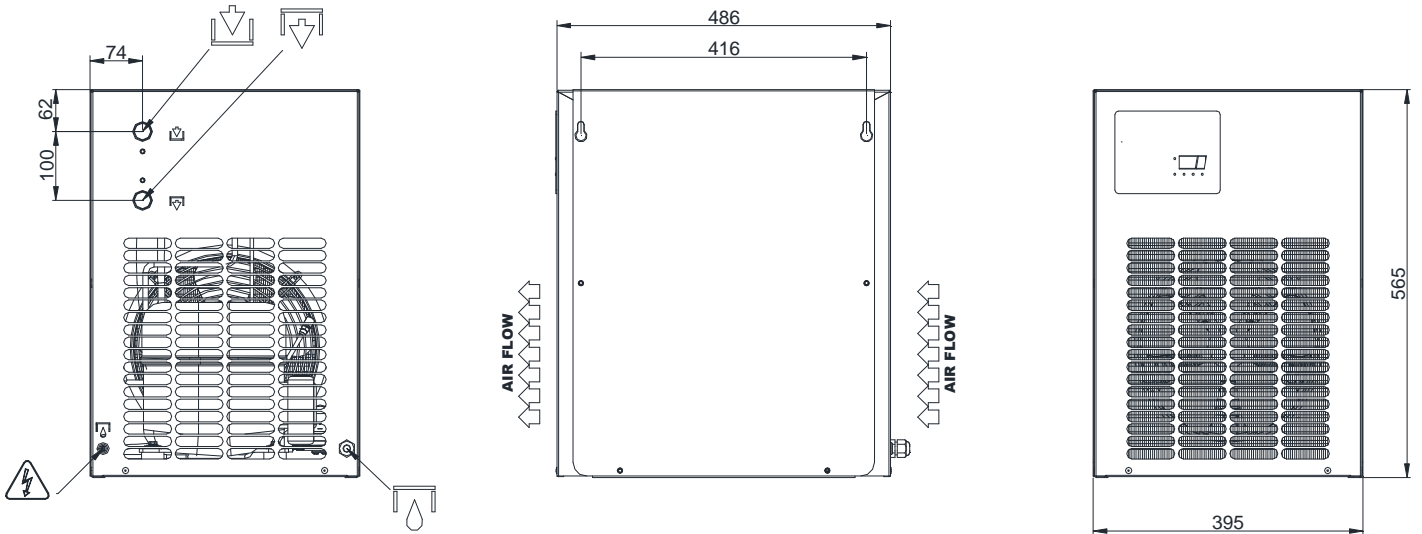

3/4" BSP	3/4" BSP	Ø 6mm	V/ph/Hz

Models DD280 to DD340

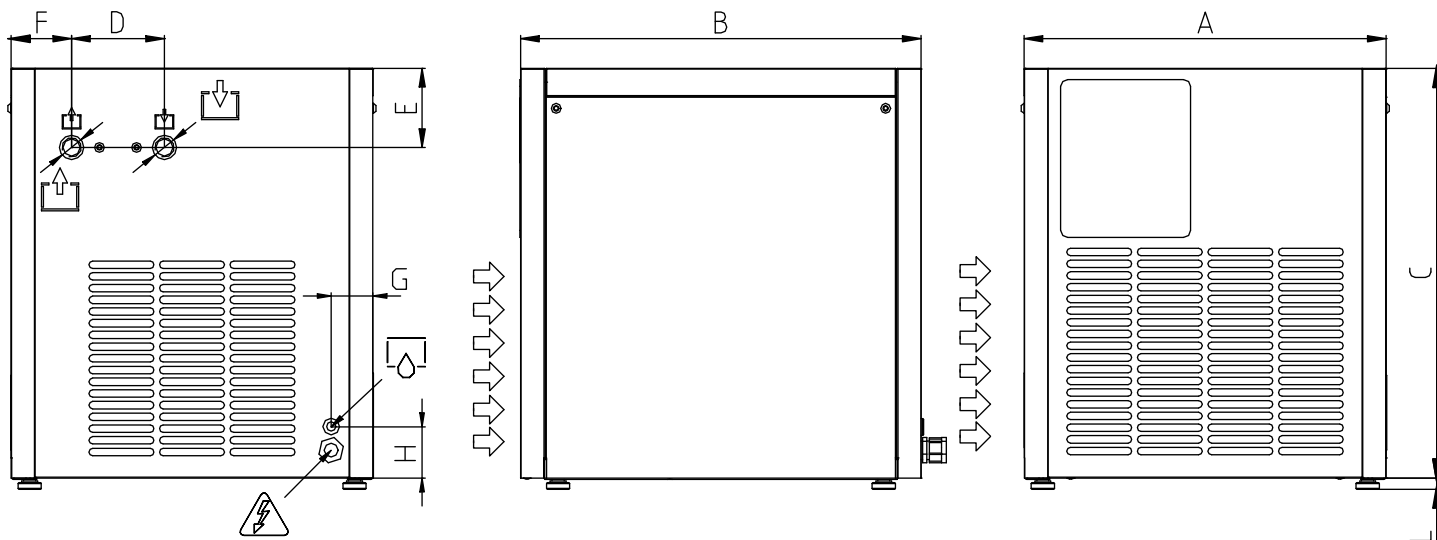

	A	B	C	D	E	F	G	H	L
mm	485	595	590	125	80	70	50	65	12

1" G	1" G	Ø 6mm	V/ph/Hz

EN	Power supply	Air flow
IT	Alimentazione	Flusso dell'aria
ES	Alimentaci3n	Flujo de aire
PT	Alimenta33o	Fluxo do ar
EL	Τροφοδοσία	Ροή αέρα
DE	Stromversorgung	Luft fließen
FR	Alimentation	Circulation de l'air
NL	Voeding	Lucht stroom
SV	Str3mf3rs3rjning	Luftfl3de
SU	Virransy3tt3	Ilman virtaus
NO	Str3mforsyning	Luftinntak
DA	Str3mforsyning	Luftstr3m
PL	Zasilanie	StrumieŃ powietrze
CS	Nap3jen3	Tok vzduchu
HU	T3pl3l3s	L3g3ram
RU	Источник питания	Воздушный поток
RO	Tensiune de alimentare	Debit de aer
SL	Napajanje	Pretok
HR	Elektri3no napajanje	Protok zraka
ET	Toiteallikas	3hu voolusuund
LT	Maitinimo šaltinis	Oro srautas
LV	Elektrisk3s str3vas padeve	Gaisa pl3sma
SK	Zdroj energie	Prierok
BG	Електрозахранване	Въздушен поток

(F)	EN	BASIC SPARE PARTS	PL	ZAPASOWE CZĘŚCIE
	IT	PARTI DI RICAMBIO FONDAMENTALI	CS	ZÁKLADNÍ NÁHRADNÍ DÍLY
	ES	PARTES DE RECAMBIO FUNDAMENTALES	HU	ALAPVETŐ PÓTKATRÉSZEK
	PT	PEÇAS DE REPOSIÇÃO FUNDAMENTAIS	RU	ОСНОВНЫЕ ЗАПАСНЫЕ ЧАСТИ
	EL	ΒΑΣΙΚΑ ΑΝΤΑΛΛΑΚΤΙΚΑ	RO	PIESE DE SCHIMB DE BAZĂ
	DE	ERSATZTEILE	SL	OSNOVNI NADOMESTNI DELI
	FR	PIÈCES DE RECHANGE ESSENTIELLES	HR	OSNOVNI REZERVNI DIJELOVI
	NL	ERSATZTEILE	ET	PEAMISED VARUOSAD
	SV	VIKTIGA RESERVDELAR,	LT	PAGRINDINĖS ATSARGINĖS DALYS
	SU	PÄÄVARAOSAT	LV	GALVENĀS REZERVES DAĻAS
	NO	VIKTIGE RESERVEDELER	SK	ZÁKLADNÉ NÁHRADNÉ DIELY
DA	PRIMÆRE RESERVEDELE	BG	ОСНОВНИ РЕЗЕРВНИ ЧАСТИ	

Model		SSP	DD36	DD54	DD72	DD108	DD144	DD180
Pos	Element							
1A1	Electronic Controller	A	305.0072.01	305.0072.01	305.0072.01	305.0072.01	305.0072.01	305.0072.01
RT1	Temperature probe	A	243.0034.01	243.0034.01	243.0034.01	243.0034.01	243.0034.01	243.0034.01
1M1	Refrigerant compressor	C	201.0079.00	201.0085.00	201.0085.00	201.0143.00	201.0098.00	201.0156.00
1M2	Fan Motor	B	210.0074.00	210.0074.00	210.0074.00	210.0073.00	210.0073.00	210.0114.00
VT	Fan blade	B	213.0020.00	213.0020.00	213.0020.00	213.0020.00	213.0021.00	213.1975.00
G	Grid		213.0044.01	213.0044.01	213.0044.01	213.0044.01	213.0045.01	213.0046.01
1V1	Complete solenoid drain valve	B	240.0108.00	240.0108.00	240.0108.00	240.0108.00	240.0108.00	240.0108.00
1B1	Drain solenoid valve coil	A	240.0102.00	240.0102.00	240.0102.00	240.0102.00	240.0102.00	240.0102.00
CND	Condenser	C	921.0048.01	921.0034.01	921.0035.01	921.0035.01	921.0036.01	921.0037.01
FF	Dehydrator filter	C	630.0049.00	630.0049.00	630.0049.00	630.0049.00	630.0050.00	630.0050.00
FR	Drain screen	B	630.0041.00	630.0041.00	630.0041.00	630.0041.00	140.0100.00	140.0100.00
SC	Heat exchanger base	C	904.0097.01	904.0195.01	904.0195.01	904.0195.01	904.0196.01	904.0197.01
STC	Control panel cover		711.0292.01	711.0292.01	711.0292.01	711.0292.01	711.0292.01	711.0292.01

Model		SSP	DD216	DD280 230/1/50	DD280 230/1/60	DD340 230/1/50	DD340 230/1/60
Pos	Element						
1A1	Electronic Controller	A	305.0072.01	305.0072.01	305.0072.01	305.0072.01	305.0072.01
RT1	Temperature probe	A	243.0034.01	243.0034.01	243.0034.01	243.0034.01	243.0034.01
1M1	Refrigerant compressor	C	201.1934.00	201.0140.00	201.0142.00	201.0140.00	201.0142.00
1M2	Fan Motor	B	210.0114.00	210.0126.00	210.0126.00	210.1960.00	210.1960.00
VT	Fan blade	B	213.1975.00			213.1971.00	213.1971.00
G	Grid		213.0046.01			210.1949.00	210.1949.00
1V1	Complete solenoid drain valve	B	240.0108.00	240.0108.00	240.0108.00	240.0108.00	240.0108.00
1B1	Drain solenoid valve coil	A	240.0102.00	240.0102.00	240.0102.00	240.0102.00	240.0102.00
CND	Condenser	C	921.0059.01	921.0040.01	921.0040.01	921.0076.01	921.0076.01
FF	Dehydrator filter	C	630.0050.00	630.0050.00	630.0050.00	630.0050.00	630.0050.00
FR	Drain screen	B	140.0100.00	140.0100.00	140.0100.00	140.0100.00	140.0100.00
SC	Heat exchanger base	C	904.0197.01	904.0156.01	904.0156.01	904.0156.01	904.0156.01
STC	Control panel cover		711.0292.01	711.0278.02	711.0278.02	711.0278.02	711.0278.02
VB	By-pass hot gas valve	B	-	142.0120.00	142.0120.00	142.0120.00	142.0120.00

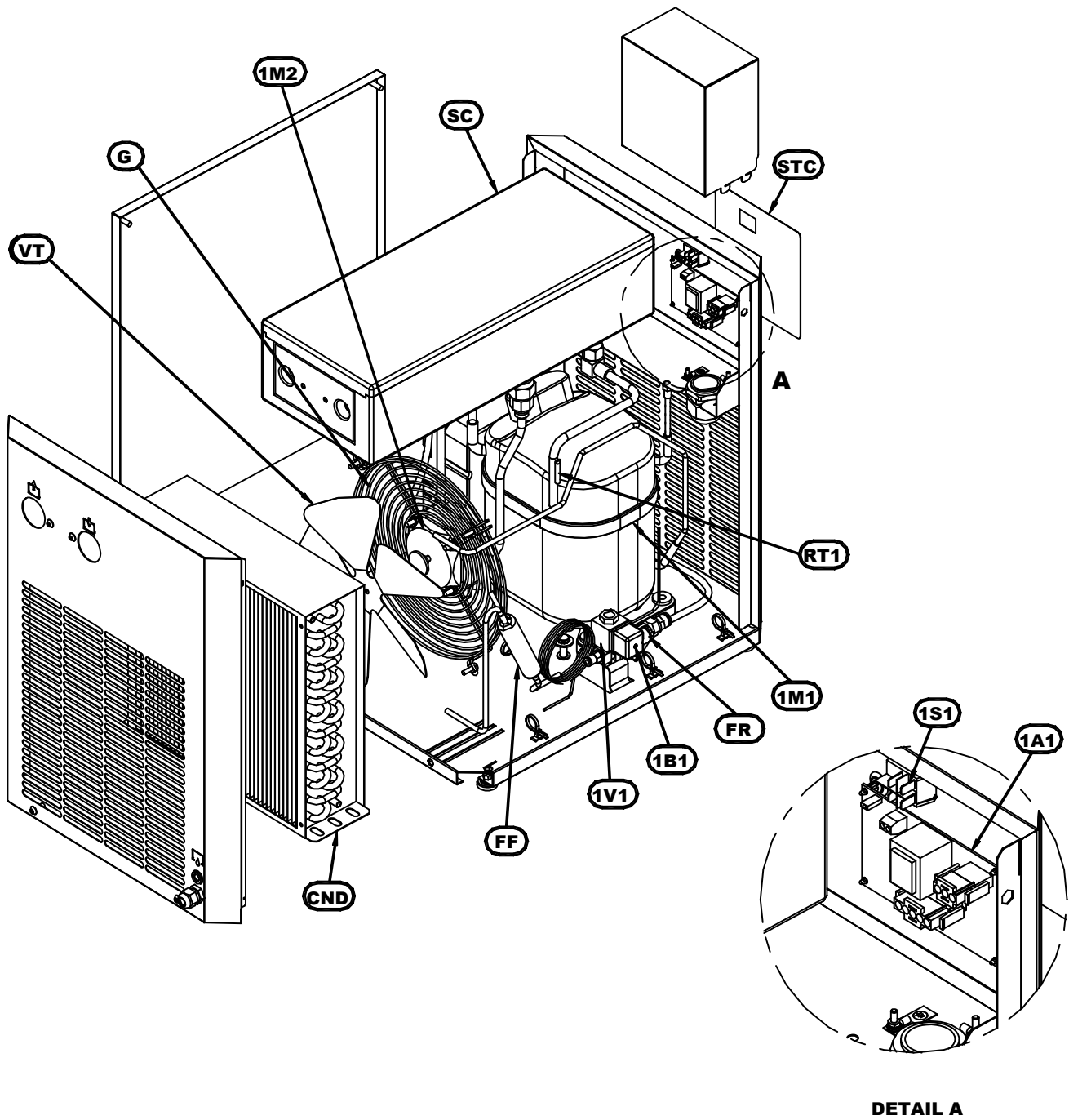

SSP					
EN	Suggested spare parts	SV	Föreslagna reservdelar	RO	Piese de schimb recomandate
IT	Parti di ricambio raccomandate	SU	Ehdotetut varaosat	SL	Predlagane rezervni deli
ES	Piezas de repuesto sugeridas	NO	Foreslätte reservedeler	HR	Predložena rezervni dijelovi
PT	Peças de reposição sugeridas	DA	Foreslåede reservedele	ET	Soovitatavad varuosad
EL	Προτεινόμενη ανταλλακτικά	PL	Zalecane części zapasowe	LT	Siūlomi atsarginės dalys
DE	Empfohlene Ersatzteile	CS	Doporučené náhradní díly	LV	Leteicamie rezerves daļas
FR	Pièces de rechange proposées	HU	Javasolt alkatrészek	SK	Odporúčané náhradné diely
NL	Stelde voor reserveonderdelen	RU	Предлагаемые запасные части	BG	Препоръчителни резервни части

	A	B	C
EN	Very important	Important	Suggested
IT	Molto importante	Importante	Sugerito
ES	Muy importante	Importante	Sugerido
PT	Muito importante	Importante	Sugerido
EL	πολύ σημαντικό	σημαντικό	Προτεινόμενη
DE	Sehr wichtig	Wichtig	Empfohlene
FR	Très important	Important	Suggérée
NL	Zeer belangrijk	Belangrijk	Voorgesteld
SV	Mycket viktigt	Viktigt	Föreslaget
SU	Erittäin tärkeä	Tärkeä	Ehdotetut
NO	Veldig viktig	Viktig	Forslag
DA	Meget vigtigt	Viktig	Foreslået
PL	Bardzo ważne	Ważne	Sugerowane
CS	Velmi důležité	Důležité	Doporučená
HU	Nagyon fontos	Fontos	Javasolt
RU	Очень важно	важно	Предложенный
RO	Foarte importante	Important	Sugestii
SL	Zelo pomembno	Pomembno	Predlagane
HR	Vrlo je važno	Važno	Predložena
ET	Väga tähtis	Tähtis	Soovitatavad
LT	Labai svarbu	Svarbu	Siūlomi
LV	Joti svarīgi	Svarīgi	Leteicamie
SK	Veľmi dôležité	Dôležité	Odporúčaná
BG	Много важен	важен	Препоръчаната